

SPEAKER ANYWHERE 200™



USER MANUAL 3

GEBRAUCHSANLEITUNG 9

GUIDE UTILISATEUR 15

MODO DE EMPLEO 21

MANUALE D'ISTRUZIONE 27

GEBRUIKSAANWIJZING 33

SAFETY WARNINGS

- To prevent short circuits, this product should only be used inside and only in dry spaces. Do not expose the components to rain or moisture. Do not use the product close to a bath, swimming pool etc.
- Do not expose the components of your systems to extremely high temperatures or bright light sources.
- In case of improper usage or if you have altered and repaired the product yourself, all guarantees expire. Marmitek does not accept responsibility in the case of improper usage of the product or when the product is used for purposes other than specified. Marmitek does not accept responsibility for additional damage other than covered by the legal product responsibility.
- This product is not a toy. Keep out of reach of children.
- Do not open the product (battery panel excepted): the device may contain live parts. The product should only be repaired or serviced by a qualified expert.
- Keep batteries out of the reach of children. Dispose of batteries as chemical waste. Never use old and new batteries or different types of batteries together. Remove the batteries when you are not using the system for a longer period of time. Check the polarity (+/-) of the batteries when inserting them in the product. Wrong positioning can cause an explosion.
- Only connect the adapter to the mains after checking whether the mains voltage is the same as the values on the identification tags. Never connect an adapter or power cord when it is damaged. In that case, contact your supplier.

INTRODUCTION

Congratulations on your purchase of the Marmitek Speaker Anywhere 200. The Speaker Anywhere200 is a wireless 863MHz stereo speaker system that can easily be connected to your audio sources (Radio, TV, Hi-Fi and CD-/MP3-/MP4-/Dvd-player). This way, you can enjoy the Music of the audio source anywhere in and around the house.

The Marmitek products are manufactured with the utmost precision and are of high quality. Please read this manual first and follow the instructions so you can enjoy the possibilities of this product optimally.

CONTENT

- 1x Audio Transmitter
- 2x Wireless Speakers
- 3x Power adapters
- 1x Jack adapter 3.5mm to 6.3mm
- 1x RCA cable to 3.5mm jack

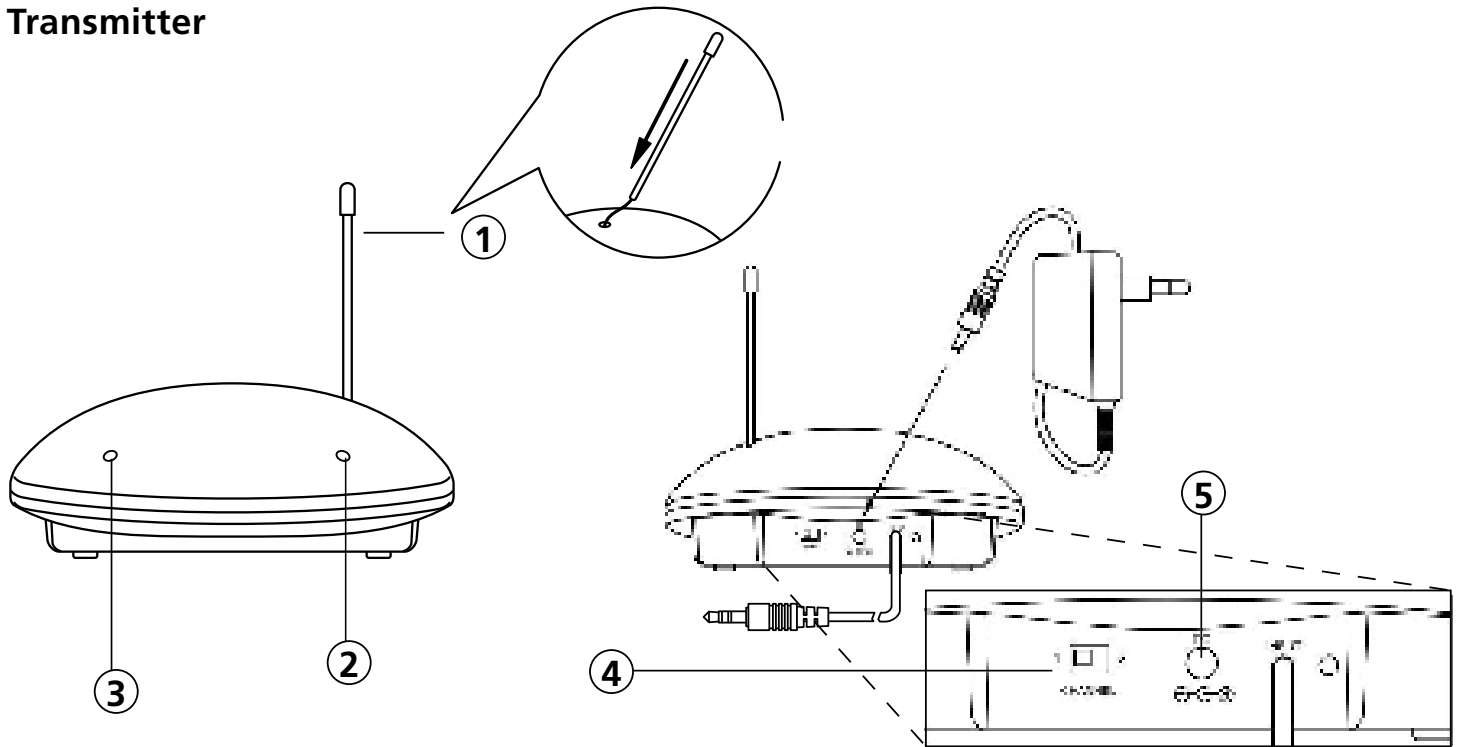

INSTALLATION

Transmitter



1. Antenna
2. Power indication LED (Red)
3. Signal indication LED (Green)
4. Channel switch
5. Power connection (DC IN)

1. Put the antenna tube over the antenna wire.
2. Plug the supplied AC power adapter in the Power connection (DC IN), located on the rear of the transmitter.
3. The back of the transmitter has an audio cord that can be connected to audio output (normally indicated with  or AUDIO OUT) of i.e. TV, PC, Radio, CD-/MP3-/MP4-/DVD player. To connect the transmitter to an audio source without 3.5mm jack Audio out, you can use the supplied 6.3mm jack or RCA adapter.

Plug the power adapter in the electrical wall outlet and the Power LED () will light up. As soon as the transmitter is receiving the audio signal, it will automatically switch on and the Signal LED () will illuminate.

Speaker receivers

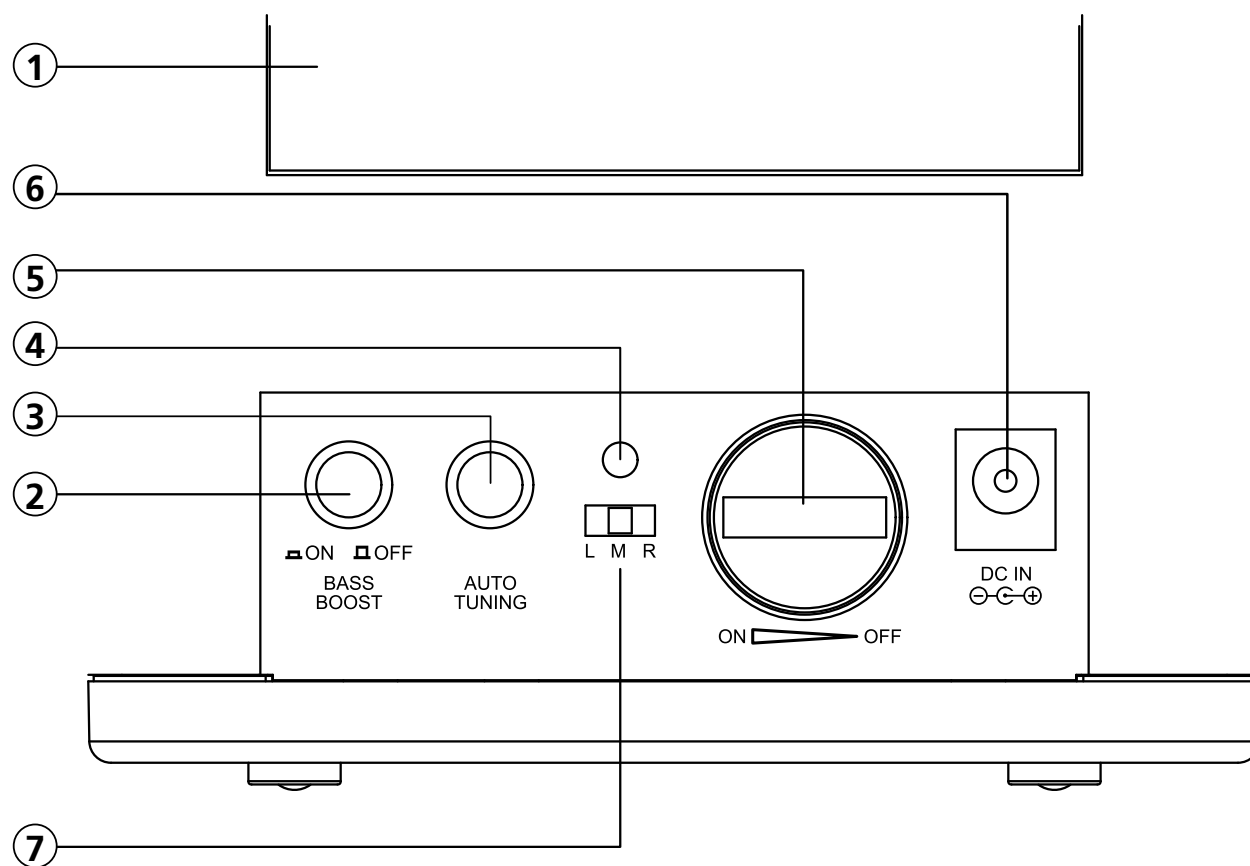

1. **Battery Compartment**
2. **Normal/Bass Boost**
3. **Auto Tuning**
4. **Power (red) / Stereo (green) LED**
5. **Volume ON/OFF button**
6. **Power connection (DC IN)**
7. **L/M/R selector (Left/Mono/Right)**

1. The speakers are dual power:

a. With batteries

Insert 6 pieces 'AA' size ALKALINE battery into the battery compartment with correct polarity. For using the batteries, make sure the Power adapter is not connected.

b. With supplied power adapter

Connect the 12V power adapter to the Power connection (DC IN) on the rear of each speaker, then plug it to the electrical wall outlet.

Note: batteries will not be charged by the speaker.

2. Switch on the speakers by turning up the VOLUME ON / OFF button towards ON direction. The POWER / STEREO LED will light up. Switch off the speakers by turning down the VOLUME ON/OFF button towards OFF direction until a "click" sound is heard.

OPERATION

Switching ON

1. Turn on the audio source (TV, PC, Radio, CD-/MP3-/MP4-/DVD player) to which the transmitter is connected. The signal LED on transmitter will light up (Green).
2. Select the L/M/R selector on the speaker receivers, one to L(ef) and the other to R(ight) for the best stereo reception.
Note: In case the audio device only provides Mono audio signal, select the L/M/R selector to M(ono) for the best mono reception.
3. Turn on the ON/OFF VOLUME button on the speaker and adjust the volume to the desired level.
Tipp: for crystal clear sound, put the volume of the audio source higher and adjust the volume of the speakers to the desired level.
4. For the best audio reception, you need to tune the set. Therefore put the speakers and transmitter together (max 7meters in-between). Push the "AUTO TUNING" button. When the button is pressed, frequency tuning starts automatically and it stops when a signal is detected. The POWER / STEREO LED will change from red to green.

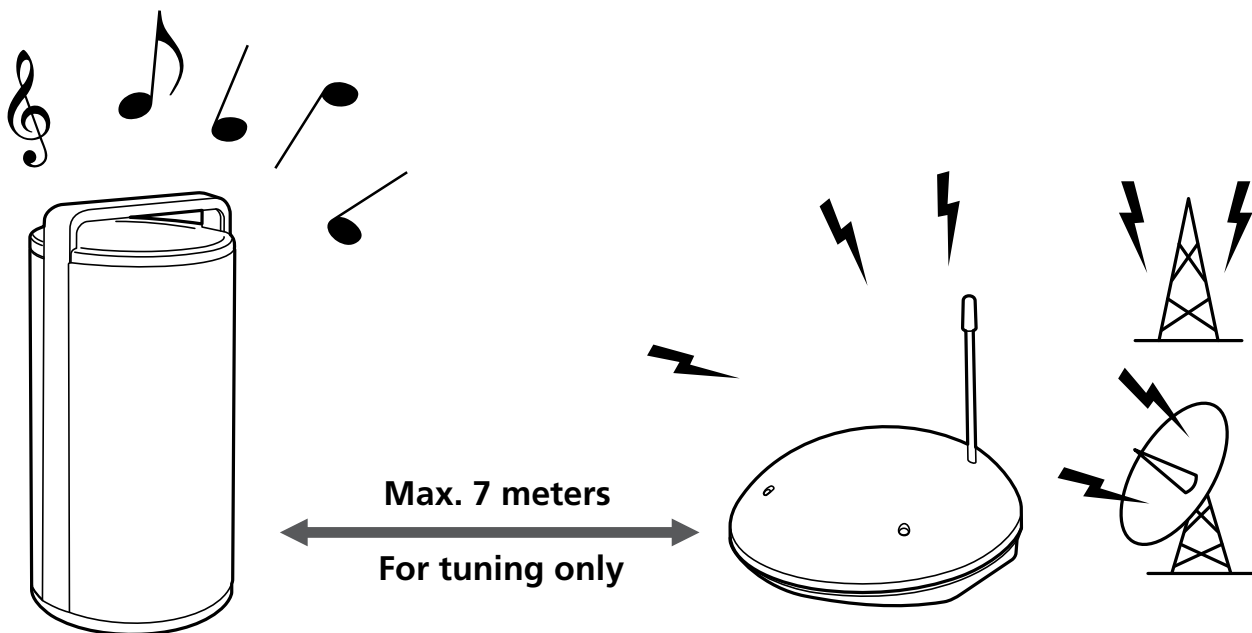

Whenever you find frequency jam, move your channel switch from one channel to the other channel (there are two channels for selection) on the back of the transmitter, and then press the "AUTO TUNING" button on the speaker again.

5. The BASS BOOST button can be used to enhance the bass sound. Turn bass/boost effect ON simply by pressing the button down, and pressing it once again to OFF.

Switching OFF

1. Turn the VOLUME ON/OFF button until the click sound is heard to turn off the speaker and the LED light goes off.
2. For protection of the transmitter and power saving, the transmitter will shut down automatically if there is no/weak input signal from audio source for 4 minutes.
3. If the signal comes back, the transmitter will work again automatically.

FREQUENTLY ASKED QUESTIONS

No Sound

Ensure;

- * the speaker is switched ON.
- * the audio source is switched ON and playing.
- * the volume of the audio source and speakers is high enough.
- * the power adapter is fully inserted into the wall outlet and the Power connection (DC IN) on the transmitter and speaker.
- * the battery capacity is sufficient. Replace with new batteries or connect a power adapter to the speakers.

Distorted sound

- * Press the "AUTO TUNING" button on the speakers to tune the right frequency.
- * Select an other channel (1 or 2) on the transmitter and press on the "AUTO TUNING" button on the speakers.
- * Check the battery capacity. Replace with new batteries or connect a power adapter to the speakers.
- * The speaker is too far from the transmitter, move closer.
- * Input level of the audio source is too high or too low. Adjust the volume of the audio source until the sound is received correct.

TECHNICAL DATA

| | |
|-------------------------|---|
| Transmission Mode: | UHF stereo |
| Frequency: | 863 MHz |
| Range: | Up to 100m free field, up to 30m through walls and ceilings |
| Power Transmitter: | DC 12V 200mA |
| Power Speaker: | 6 X 'AA' size Alkaline batteries or DC 12V 500mA adapter |
| Frequency Response: | 30Hz - 11KHz |
| Distortion: | 1.5% |
| S/N Ratio: | 55dB (typical) |
| Channel Separation: | 30dB (Typical) |
| Output Power: | 2 x 3.5W (RMS) |
| Dimensions Transmitter: | 45 x Ø 110 mm |
| Dimensions Speaker: | 230 x Ø 107 mm |

Specifications may be modified without prior notice.

OPTIONAL ACCESSORIES

Infrared extension

Marmitek offers several products to operate your devices, even when these are placed in a closed cupboard or in a different room. This as well wired as wireless. More information about these so called infrared extenders can be found at www.marmitek.com.



Environmental Information for Customers in the European Union

European Directive 2002/96/EC requires that the equipment bearing this symbol on the product and/or its packaging must not be disposed of with unsorted municipal waste. The symbol indicates that this product should be disposed of separately from regular household waste streams. It is your responsibility to dispose of this and other electric and electronic equipment via designated collection facilities appointed by the government or local authorities. Correct disposal and recycling will help prevent potential negative consequences to the environment and human health. For more detailed information about the disposal of your old equipment, please contact your local authorities, waste disposal service, or the shop where you purchased the product.

SICHERHEITSHINWEISE

- Um Kurzschluss vorzubeugen, dieses Produkt bitte ausschließlich innerhalb des Hauses und nur in trockenen Räumen nutzen. Setzen Sie die Komponenten nicht Regen oder Feuchtigkeit aus. Nicht neben oder nahe eines Bades, Schwimmbades usw. verwenden.
- Setzen Sie die Komponente Ihres Systems nicht extrem hohen Temperaturen oder starken Lichtquellen aus.
- Bei einer zweckwidrigen Verwendung, selbst angebrachten Veränderungen oder selbst ausgeführten Reparaturen verfallen alle Garantiebestimmungen. Marmitek übernimmt bei einer falschen Verwendung des Produkts oder bei einer anderen Verwendung des Produktes als für den vorgesehenen Zweck keinerlei Produkthaftung. Marmitek übernimmt für Folgeschäden keine andere Haftung als die gesetzliche Produkthaftung.
- Dieses Produkt ist kein Spielzeug. Außer Reichweite von Kindern halten.
- Das Produkt niemals öffnen (ausgen. des Batteriefachs): Das Gerät kann Teile enthalten, worauf lebensgefährliche Stromspannung steht. Überlassen Sie Reparaturen oder Wartung nur Fachleuten.
- Halten Sie die Batterien außerhalb der Reichweite von Kindern. Liefern Sie die Batterien als chemischen Kleinabfall ein. Verwenden Sie niemals alte und neue oder unterschiedliche Typen von Batterien durcheinander. Wenn Sie das System längere Zeit nicht benutzen, entfernen Sie die Batterien. Achten Sie beim Einlegen der Batterien auf die Polarität (+ / -): Ein falsches Einlegen kann zu Explosionsgefahr führen.
- Schließen Sie den Netzadapter erst dann an das Stromnetz an, nachdem Sie überprüft haben, ob die Netzspannung mit dem auf dem Typenschild angegebenen Wert übereinstimmt. Schließen Sie niemals einen Netzadapter oder ein Netzkabel an, wenn diese beschädigt sind. In diesem Fall nehmen Sie Kontakt mit Ihrem Lieferanten auf.

EINLEITUNG

Herzlichen Glückwunsch zum Kauf des Marmitek Speaker Anywhere 200. Speaker Anywhere 200 ist ein kabelloses stereo Lautsprechersystem mit 863MHz, welches ganz einfach an alle Audioquellen angeschlossen werden kann (Radio, TV, Hi-Fi sowie CD-/MP3-/MP4-/DVD-Spieler). Mit diesen Lautsprechern können Sie Ihre Lieblingsmusik überall hören.

Die qualitativ hochwertigen Produkte von Marmitek werden mit größtmöglicher Sorgfalt hergestellt. Um die Möglichkeiten dieses Produktes optimal genießen zu können, lesen Sie diese Gebrauchsanweisung bitte sorgfältig durch und befolgen Sie die Anweisungen.

VERPACKUNGSGEHALT

- 1x Audiosender
- 2x Kabellose Lautsprecher
- 3x Netzadapter
- 1x Jack Adapter von 3,5mm nach 6,3mm
- 1x RCA Adapter nach 3,5mm

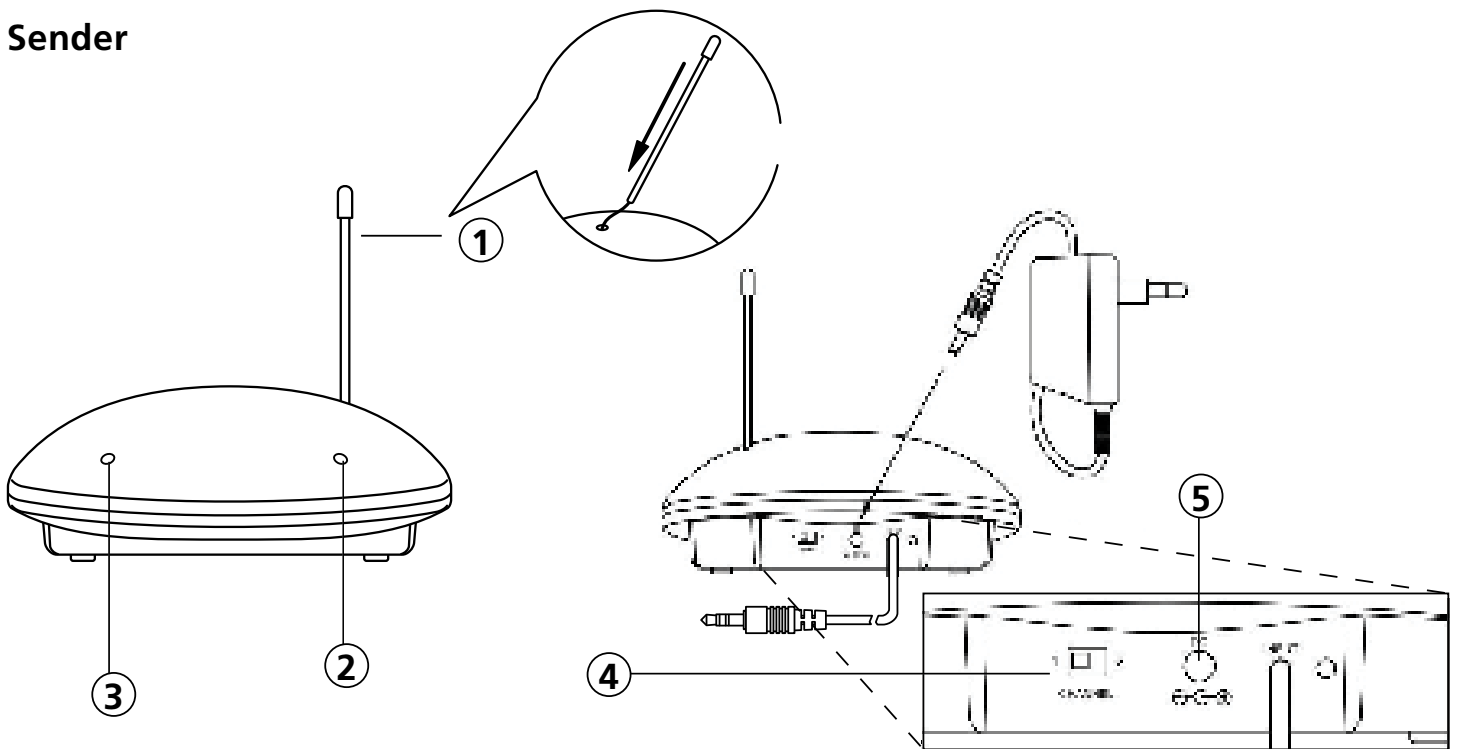

INSTALLATION

Sender



1. Antenne
2. LED-Stromanzeige (rot)
3. LED-Signalanzeige (grün)
4. Kanalschalter
5. Netzanschluss

1. Schieben Sie die Antennenhülse über das Antennenkabel.
2. Stecken Sie den Netzadapter in den Netzanschluss (DC IN) auf der Rückseite des Senders.
3. Der Sender verfügt über ein 3,5mm Jack Plug Audiokabel, das an den Audioausgang (normalerweise gekennzeichnet mit  oder dem Text AUDIO OUT) Ihres Fernsehers, Computers, Radios, CD-/MP3-/MP4-/DVD-Spielers angeschlossen werden muss. Sollte Ihre Audioquelle nicht über einen 3,5mm Jack Plug Audioausgang verfügen, können Sie den mitgelieferten 6,3mm Jack oder RCA Adapter verwenden.

Stecken Sie den Netzadapter in die Steckdose, die LED Stromanzeige  leuchtet auf. Sobald der Sender ein Audiosignal empfängt, leuchtet automatisch die LED Signalanzeige .

Lautsprecher Empfänger

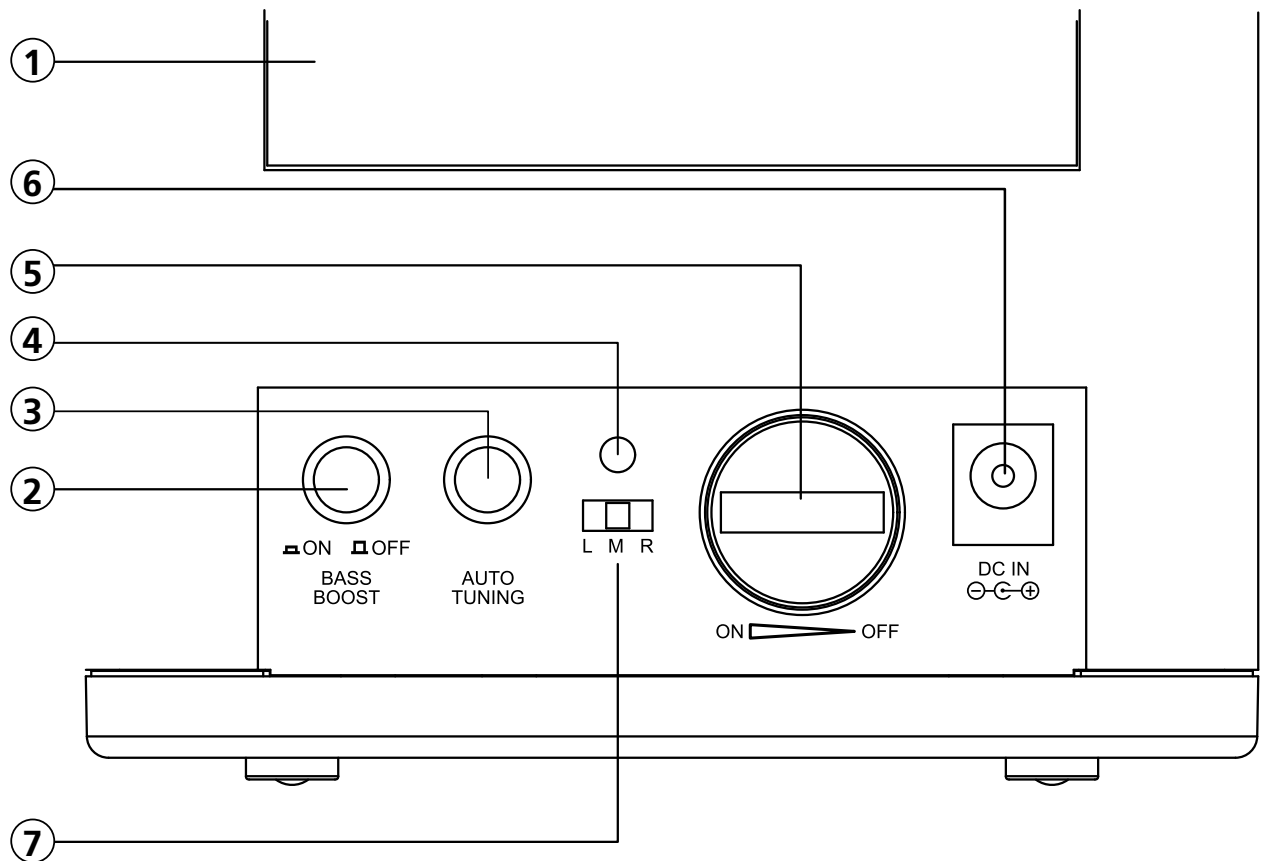

1. Batterieklappe
2. Knopf Normal//Bass
3. Knopf Autotuning
4. LED-Stromanzeige: rot, LED-Stereoanzeige: grün
5. Lautstärkereglern AN/AUS
6. Netzanschluss (DC IN)
7. L/M/R-Schalter (Links/Mono/Rechts)

1. Die Lautsprecher können folgendermaßen mit Strom versorgt werden:

a. Mit Batterien

Legen Sie 6 Alkalibatterien des Typs „AA“ in das Batteriefach. Achten Sie auf die richtige Polarität. Wenn Sie Batteriestrom verwenden, darf der Netzadapter nicht an die Lautsprecher angeschlossen sein.

b. Mit dem mitgelieferten Netzadapter

Schließen Sie den Netzadapter an den Netzanschluss (DC IN) auf der Rückseite des Lautsprechers an und stecken Sie den Stecker in die Steckdose.

Achtung: Batterien werden nicht vom Lautsprecher aufgeladen.

2. Drehen Sie den Lautstärkereglern AN/AUS Richtung AN (ON), um die Lautsprecher anzuschalten. Die LED-Strom-/Stereoanzeige leuchtet auf. Drehen Sie den Lautstärkereglern AN/AUS Richtung AUS (OFF) bis Sie ein „Klick“ hören, um die Lautsprecher auszuschalten.

BENUTZUNG

Anschalten

1. Schalten Sie die Audioquelle (Radio, TV, Hi-Fi, CD-/MP3-/MP4-/DVD-Spieler), an welche der Sender angeschlossen ist, an. Die LED-Anzeige leuchtet grün auf.
2. Für einen optimalen Stereoeffekt stellen Sie den L/M/R-Schalter auf der Rückseite des einen Lautsprechers auf L und den des anderen Lautsprechers auf R.
Achtung: Sollte Ihre Audioquelle nur ein Monosignal liefern, stellen Sie bitte die L/M/R-Schalter von beiden Lautsprechern auf M für einen optimalen Monoempfang.
3. Stellen Sie die Lautstärke mit dem Lautstärkeregler AN/AUS an Ihrer Audioquelle oder an den Lautsprechern ein.
Tipp: Für optimalen Ton drehen Sie die Lautstärke der Audioquelle hoch und regeln daraufhin die gewünschte Lautstärke mit dem Lautstärkeregler des Lautsprechers. .
4. Für optimalen Audioempfang muss das Set abgestimmt werden. Stellen Sie hierfür die Lautsprecher und den Sender nebeneinander (in höchstens 7m Entfernung voneinander) und drücken Sie auf den Knopf AUTOTUNING auf dem Lautsprecher. Die LED Strom-/Stereoanzeige springt von rot auf grün.

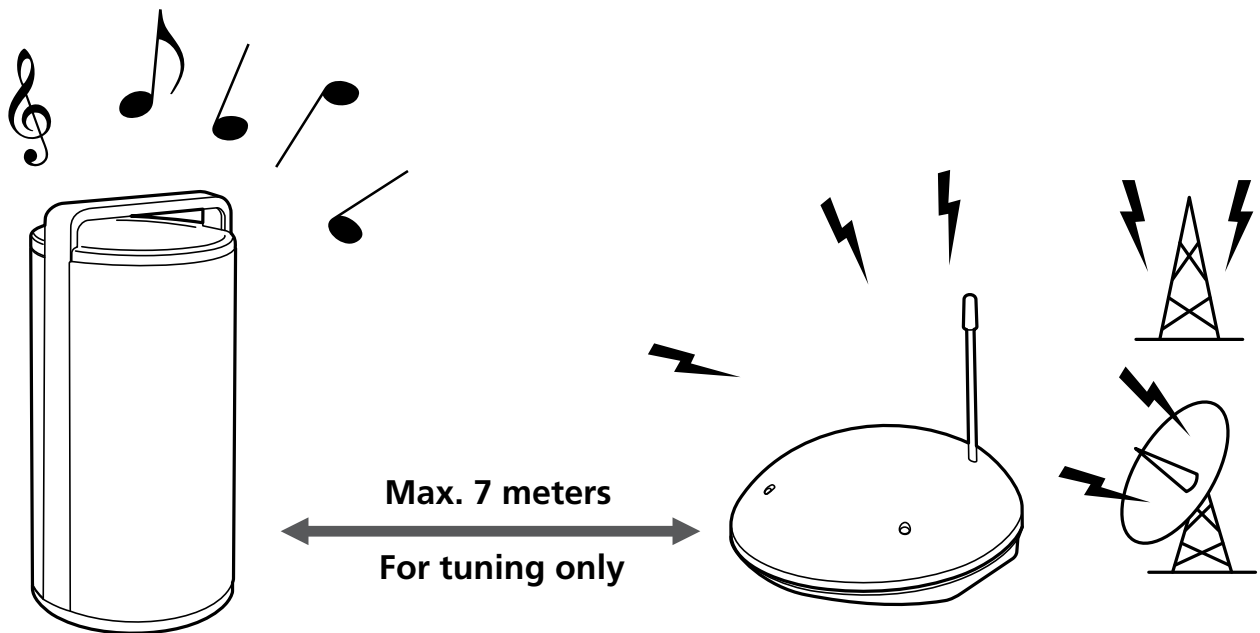

Sollten auf einem Kanal Störungen auftreten, stellen Sie mit dem Kanalschalter (CHANNEL) auf der Rückseite des Senders einen anderen Kanal ein. Es sind zwei Kanäle verfügbar. Drücken Sie daraufhin erneut den Knopf AUTOTUNING.

5. Mithilfe des Knopfes BASS BOOST können Sie die tiefen Basstöne in der Musik unterstreichen (eingedrückt) oder herausfiltern (herausgedrückt).

Ausschalten

1. Drehen Sie den Lautstärkereglern AN/AUS Richtung AUS (OFF) bis Sie ein „Klick“ hören, um die Lautsprecher auszuschalten. Die LED-Strom-/Stereoanzeige erlischt.
2. Um den Sender zu schützen und Strom zu sparen, schaltet der Sender automatisch aus, wenn er vier Minuten kein oder nur ein schwaches Audiosignal empfangen hat.
3. Wenn das Audiosignal zurückkommt, schaltet der Sender automatisch wieder ein.

HÄUFIG GESTELLTE FRAGEN

Kein Ton

Kontrollieren Sie, ob:

- * der Lautsprecher eingeschaltet ist.
- * die Audioquelle eingeschaltet ist und auch Audio abspielt.
- * die Lautstärke der Audioquelle und der Lautsprecher laut genug eingestellt sind.
- * der Netzadapter vollständig und korrekt in die Steckdose und den Netzanschluss (DC IN) eingesteckt ist.
- * die Batterien noch genügend Energie haben. Wechseln Sie die Batterien aus oder schließen Sie den Netzadapter an die Lautsprecher an.

Verzerrter Ton

- * Drücken Sie den Knopf AUTOTUNING auf den Lautsprechern, um diese auf die richtige Frequenz abzustimmen.
- * Wählen Sie einen anderen Kanal auf dem Sender (1 oder 2) und drücken Sie den Knopf AUTOTUNING.
- * Kontrollieren Sie, ob die Batterien noch genügend Energie haben. Wechseln Sie die Batterien aus oder schließen Sie den Netzadapter an die Lautsprecher an.
- * Eventuell steht der Lautsprecher zu weit vom Sender entfernt. Stellen Sie sie näher zusammen.
- * Das Inputniveau der Audioquelle ist möglicherweise zu hoch oder zu niedrig. Passen Sie die Lautstärke der Audioquelle an, bis der Ton optimal ist.

TECHNISCHE DATEN

| | |
|------------------------|--|
| Übertragung: | UHF stereo |
| Frequenz: | 863 MHz |
| Bereich: | bis zu 100m freies Feld, bis zu 30m durch Wände und Decken |
| Speisung Sender: | DC 12V 200mA |
| Speisung Lautsprecher: | 6 X 'AA' Alkalibatterien oder DC 12V 500mA Adapter |
| Frequenz Response: | 30Hz - 11KHz |
| Verzerrung: | 1,5% |
| S/N Ratio: | 55dB (typisch) |
| Kanalabstand | 30dB (typisch) |
| Outputvermögen: | 2x3,5W (RMS) |
| Maße Sender: | 45 x Ø 110 mm |
| Maße Lautsprecher: | 230xØ107mm |

Die Daten können ohne vorherige Ankündigung verändert werden.

AUSSERDEM ERHÄLTlich

Infrarotverlängerung

Marmitek bietet eine Vielzahl von Produkten an, die die Bedienung Ihrer Geräte ermöglichen, auch wenn diese sich in einem geschlossenen Schrank oder einem anderen Raum befinden. Diese Lösungen sind mit Kabel oder kabellos erhältlich. Weitere Informationen zu diesen Infrarotverlängerungen finden Sie auf www.marmitek.com.



Umweltinformation für Kunden innerhalb der Europäischen Union

Die Europäische Richtlinie 2002/96/EC verlangt, dass technische Ausrüstung, die direkt am Gerät und/oder an der Verpackung mit diesem Symbol versehen ist nicht zusammen mit unsortiertem Gemeindeabfall entsorgt werden darf. Das Symbol weist darauf hin, dass das Produkt von regulärem Haushaltsmüll getrennt entsorgt werden sollte. Es liegt in Ihrer Verantwortung, dieses Gerät und andere elektrische und elektronische Geräte über die dafür zuständigen und von der Regierung oder örtlichen Behörden dazu bestimmten Sammelstellen zu entsorgen. Ordnungsgemäßes Entsorgen und Recyceln trägt dazu bei, potentielle negative Folgen für Umwelt und die menschliche Gesundheit zu vermeiden. Wenn Sie weitere Informationen zur Entsorgung Ihrer Altgeräte benötigen, wenden Sie sich bitte an die örtlichen Behörden oder städtischen Entsorgungsdienste oder an den Händler, bei dem Sie das Produkt erworben haben.

AVERTISSEMENTS DE SECURITE

- Afin d'éviter un court-circuit, ce produit ne doit être utilisé qu'à l'intérieur, et uniquement dans des endroits secs. Ne pas exposer les composants à la pluie ou à l'humidité. Ne pas utiliser à côté de ou près d'une baignoire, une piscine, etc.
- Ne pas exposer les composants de votre système à des températures extrêmement élevées ou à des sources de lumières trop fortes.
- Toute utilisation impropre, toute modification ou réparation effectuée vous-même annule la garantie. Marmitek n'accepte aucune responsabilité dans le cas d'une utilisation impropre du produit ou d'une utilisation autre que celle pour laquelle le produit est destiné. Marmitek n'accepte aucune responsabilité pour dommage conséquent, autre que la responsabilité civile du fait des produits.
- Ce produit n'est pas un jouet et doit être rangé hors de la portée des enfants.
- Ne jamais ouvrir le produit (excepté le compartiment des piles) : Les appareils peuvent comprendre des composants dont la tension est mortelles. Les réparations ou l'entretien ne doivent être effectués que par des personnes compétentes.
- Tenir les piles hors de portée des enfants. Traiter les piles usagées comme des petits déchets chimiques. Ne jamais utiliser simultanément des vieilles piles et des piles neuves, ou des piles de types différents. Enlever les piles lorsque le système sera mis longtemps hors de service. Respecter la polarité en insérant les piles (+/-) : une insertion incorrecte peut engendrer un danger d'explosion.
- Brancher l'adaptateur secteur sur le réseau électrique seulement après avoir vérifié que la tension d'alimentation correspond à la valeur indiquée sur les plaques d'identification. Ne jamais brancher un adaptateur secteur ou un cordon d'alimentation lorsque celui-ci est endommagé. Dans ce cas, veuillez contacter votre fournisseur.

INTRODUCTION

Merci d'avoir acheté Marmitek Speaker Anywhere 200. Speaker Anywhere200 est un système de haut-parleur stéréo sans fil 863 MHz qui se branche facilement sur vos sources audio (radio, télévision, Hi-Fi et lecteur CD/MP3/MP4/DVD). Par la suite vous pouvez jouir de la musique que vous offrent les haut-parleurs partout dans votre maison.

Les produits de Marmitek sont fabriqués avec la plus grande attention et sont de haute qualité. Nous vous prions de lire attentivement ce mode d'emploi et de suivre les instructions afin de jouir au maximum des possibilités de ce produit.

CONTENU DE L'EMBALLAGE

- 1x émetteur audio
- 2x haut-parleurs sans fil
- 3x adaptateurs d'alimentation
- 1x adaptateur jack de 3,5 mm à 6,3 mm
- 1x câble de rallonge RCA à 3,5 mm

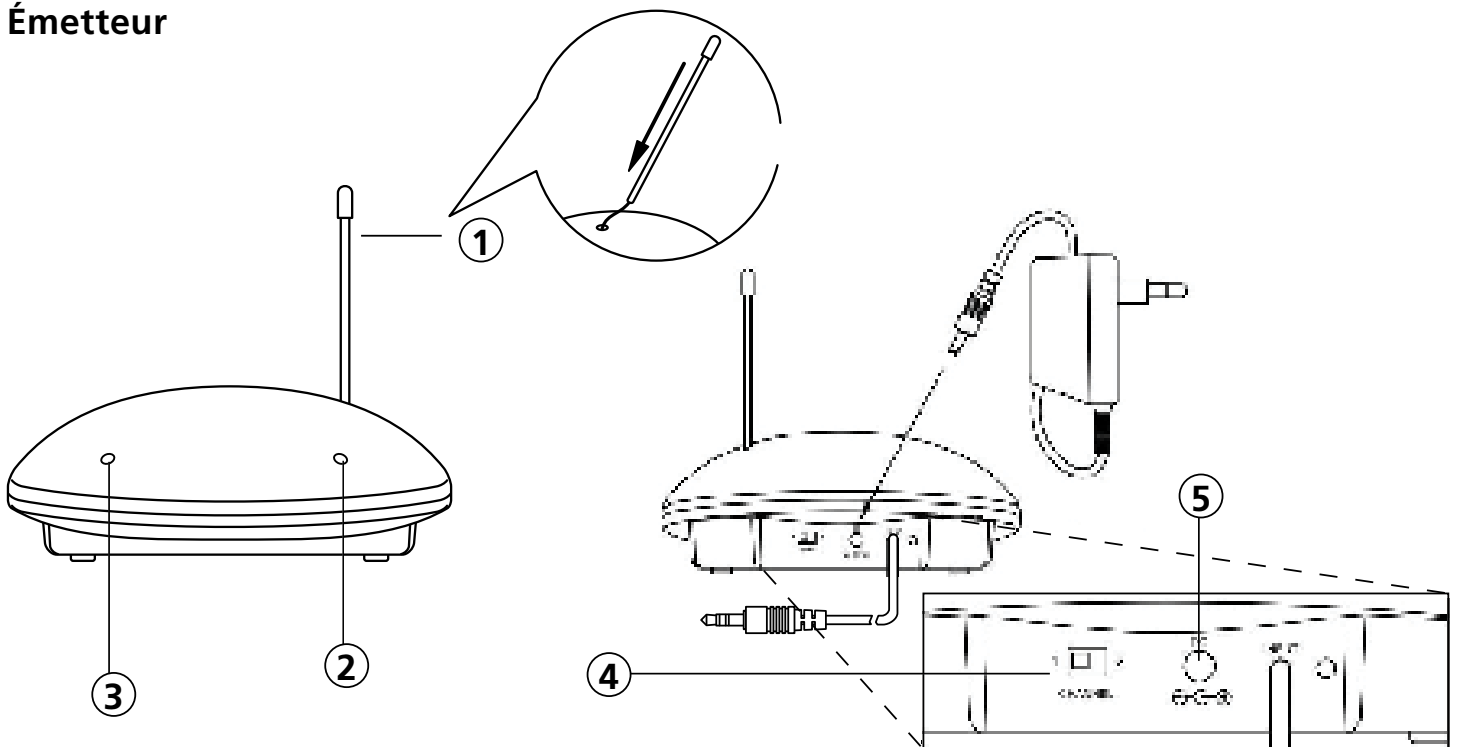

INSTALLATION

Émetteur



1. Antenne
2. LED d'indication d'alimentation (rouge)
3. LED d'indication de signal (vert)
4. Commutateur de canal
5. Raccordement d'alimentation (DC IN)

1. Placez la gaine de l'antenne sur le fil de l'antenne.
2. Mettez l'adaptateur d'alimentation dans le raccordement d'alimentation (DC IN) à l'arrière de l'émetteur.
3. L'émetteur est pourvu d'un câble audio 3,5 mm adaptateur jack qui doit être raccordé à la sortie audio (normalement indiqué par  ou par le texte AUDIO OUT) de votre télévision, ordinateur, radio, lecteur CD/MP3/MP4/Dvd. Si votre source audio n'est pas pourvue d'une sortie audio adaptateur jack 3,5 mm, vous pouvez utiliser le jack ou adaptateur RCA 6,3 mm livré.

Branchez l'adaptateur d'alimentation dans la prise et le LED d'indication d'alimentation  s'allume. Dès que l'émetteur reçoit un signal audio, le LED d'indication de signal  s'allume automatiquement.

Récepteurs haut-parleurs

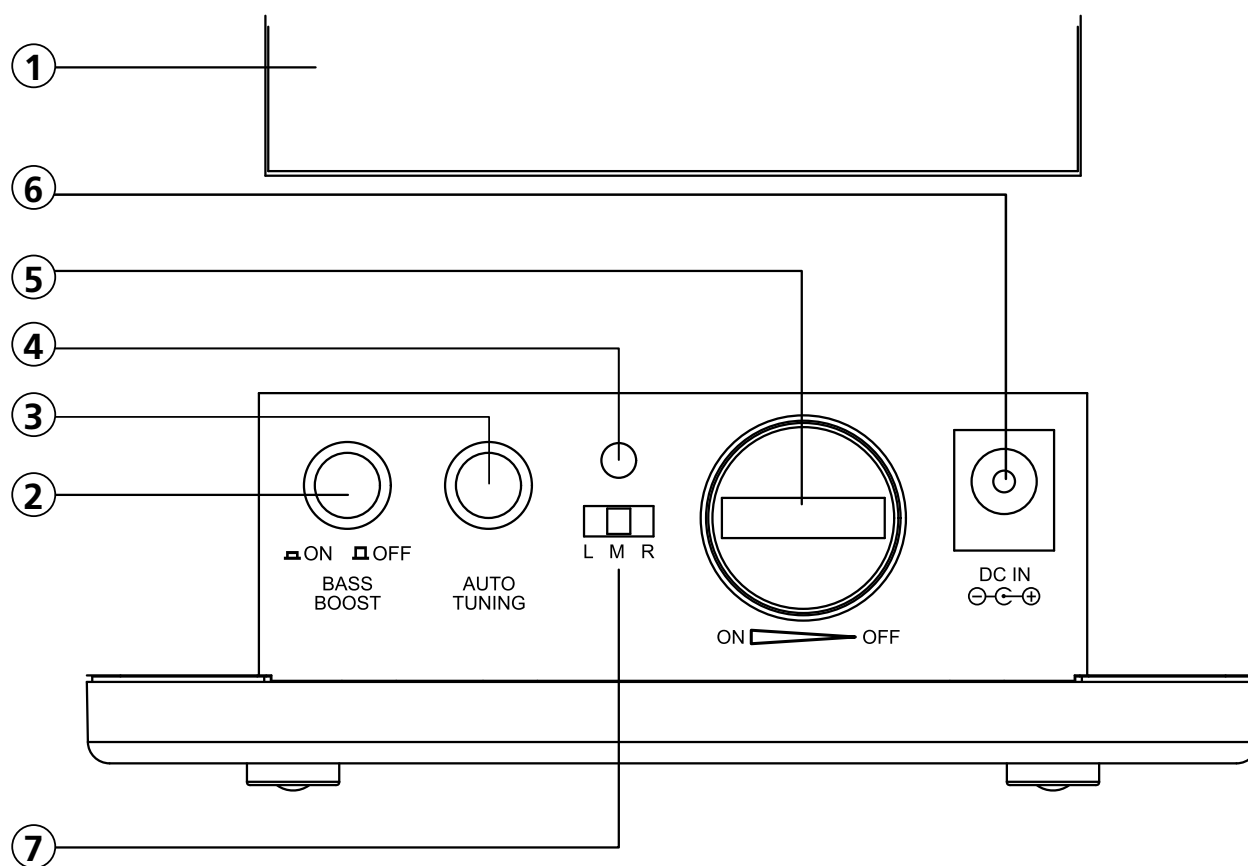

1. Couvercle de la pile
2. Bouton Normal/Basse
3. Bouton d'auto réglage (Autotune)
4. LED d'indication Alimentation (rouge) / Stéréo (vert)
5. Bouton volume MARCHE/ARRÊT
6. Raccordement d'alimentation (DC IN)
7. Commutateur L/M/R (Gauche/Mono/Droite)

1. Les haut-parleurs peuvent être alimentés de 2 façons ;

a. avec piles

Placez 6 piles 'AA' ALKALINE dans la case pour piles. Veillez à ce que la polarité soit juste. Faites de sorte que l'adaptateur d'alimentation ne soit pas relié au haut-parleur si vous voulez utiliser cette pile alimentée.

b. avec adaptateur d'alimentation livré

Raccordez l'adaptateur d'alimentation au raccordement d'alimentation (DC IN) à l'arrière du haut-parleur et branchez la prise.

Attention : les piles ne sont pas rechargées par le haut-parleur.

2. Allumez les haut-parleurs en tournant le bouton du volume MARCHE/ARRÊT vers ON. La LED d'indication Alimentation/Stéréo s'allume maintenant. Éteignez le haut-parleur en tournant le bouton du volume MARCHE/ARRÊT vers OFF jusqu'à ce que vous entendiez un clic.

UTILISATION

Mettre en marche

1. Allumez la source audio (radio, télévision, Hi-Fi ou lecteur CD/MP3/MP4/Dvd) à laquelle vous avez raccordé l'émetteur. La LED d'indication du signal s'allume en couleur verte.
2. Pour un effet stéréo optimal mettez un haut-parleur sur L et l'autre sur R, avec le commutateur L/M/R à l'arrière des haut-parleurs.
Attention : si votre source audio ne produit qu'un signal audio Mono, choisissez sur les deux haut-parleurs le M sur le commutateur L/M/R pour une réception Mono optimale.
3. Mettez le volume sur le niveau désiré en tournant le bouton ON/OFF VOLUME sur le haut-parleur ou le bouton du volume de votre source audio.
Tuyau : Vous obtiendrez le meilleur son en élevant le volume de votre source audio et en déterminant le niveau du son désiré avec le bouton du volume du haut-parleur.
4. Pour une réception audio optimale vous devez régler l'appareil. Mettez les haut-parleurs et l'émetteur l'un près de l'autre (avec 7 mètres au maximum entre eux). Appuyez ensuite sur le bouton AUTO TUNING sur le haut-parleur. La LED d'indication Alimentation/Stéréo passe du rouge au vert.

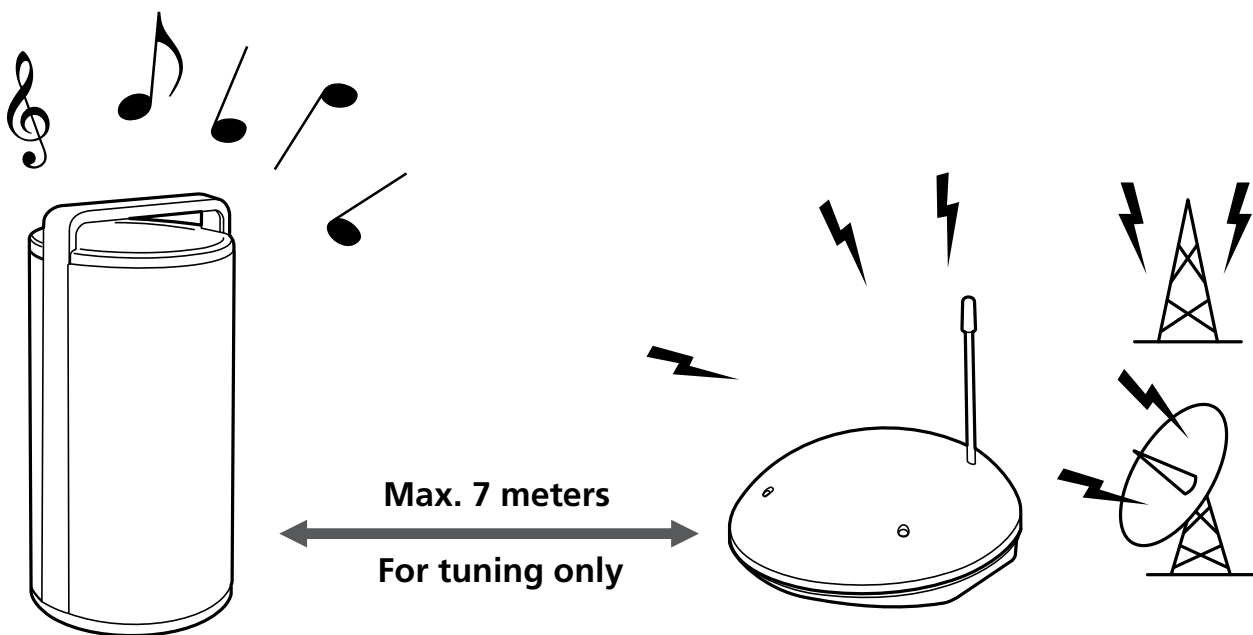

S'il y a perturbation sur un canal, vous pouvez choisir un autre canal avec le commutateur CHANNEL à l'arrière de l'émetteur. Deux canaux sont disponibles. Pour cela, appuyez de nouveau sur le bouton AUTO TUNING à l'arrière du haut-parleur.

5. Avec le bouton BASS BOOST vous pouvez accentuer les tons de basse dans la musique (allumer) ou les éliminer (éteindre).

Éteindre

1. Éteignez le haut-parleur en tournant le bouton du volume MARCHE/ARRÊT vers OFF jusqu'à ce que vous entendiez un clic. La LED d'indication Alimentation/Stéréo s'éteint.
2. Pour protéger l'émetteur et pour économiser en énergie, l'émetteur s'éteint automatiquement s'il n'a reçu pendant 4 minutes aucun signal audio ou un signal très faible.
3. Lorsque le signal audio revient, l'émetteur se rallumera automatiquement.

FOIRE AUX QUESTIONS

Pas de son

Vérifiez que ;

- * Le haut-parleur soit allumé.
- * La source audio soit allumée et se produise en audio.
- * Le volume de la source audio et les haut-parleurs soient assez hauts.
- * L'adaptateur d'alimentation soit bien branché dans la prise et dans le raccordement d'alimentation (DC IN) de l'émetteur et du haut-parleur.
- * La puissance des piles soit suffisante. Remplacez les piles par des nouvelles piles ou branchez l'adaptateur d'alimentation sur le(s) haut-parleur(s).

Son déformé

- * Appuyez sur le bouton AUTO TUNING sur les haut-parleurs pour régler la bonne fréquence.
- * Choisissez l'autre canal (1 ou 2) sur l'émetteur et appuyez sur le bouton AUTO TUNING sur les haut-parleurs.
- * Vérifiez que la puissance des piles soit suffisante. Remplacez les piles par des nouvelles piles ou branchez l'adaptateur d'alimentation sur le(s) haut-parleur(s).
- * Le haut-parleur est trop loin de l'émetteur. Placez-les plus près l'un de l'autre.
- * Le niveau d'entrée de la source audio est trop élevé ou trop bas. Adaptez le volume à la source audio jusqu'à ce que le son soit optimal.

CARACTÉRISTIQUES TECHNIQUES

| | |
|-----------------------------|---|
| Transmission : | UHF stéréo |
| Fréquence : | 863 MHz |
| Portée : | Jusqu'à 100 m champ libre, jusqu'à 30 m à travers murs et plafonds. |
| Alimentation émetteur : | DC 12V 200mA |
| Alimentation haut-parleur : | 6 X Piles 'AA' Alkaline ou adaptateur DC 12V 500mA |
| Réponse fréquence : | 30Hz - 11KHz |
| Déformation : | 1,5% |
| Rapport S/N : | 55dB (typique) |
| Distance de canal : | 30dB (typique) |
| Puissance de sortie : | 2 x 3.5W (RMS) |
| Dimensions Transmetteur : | 45 x Ø 110 mm |
| Dimensions Haut-parleur : | 230 x Ø107 mm |

Les spécifications peuvent changer sans préavis.

EN VENTE EN OPTION

Rallonge infrarouge

Marmitek offre une diversité de produits qui vous permettent également de manier vos appareils quand ils se trouvent dans un placard fermé ou même dans une autre pièce. Ceci est possible avec ou sans câbles. Vous trouverez des renseignements additionnels concernant ces rallonges infrarouges sur notre site www.marmitek.com.



Informations environnementales pour les clients de l'Union européenne

La directive européenne 2002/96/CE exige que l'équipement sur lequel est apposé ce symbole sur le produit et/ou son emballage ne soit pas jeté avec les autres ordures ménagères. Ce symbole indique que le produit doit être éliminé dans un circuit distinct de celui pour les déchets des ménages. Il est de votre responsabilité de jeter ce matériel ainsi que tout autre matériel électrique ou électronique par les moyens de collecte indiqués par le gouvernement et les pouvoirs publics des collectivités territoriales. L'élimination et le recyclage en bonne et due forme ont pour but de lutter contre l'impact néfaste potentiel de ce type de produits sur l'environnement et la santé publique. Pour plus d'informations sur le mode d'élimination de votre ancien équipement, veuillez prendre contact avec les pouvoirs publics locaux, le service de traitement des déchets, ou l'endroit où vous avez acheté le produit.

AVISOS DE SEGURIDAD

- Para evitar un cortocircuito, este producto solamente se usa en casa y en habitaciones secas. No exponga los componentes del sistema a la lluvia o a la humedad. No se use cerca de una bañera, una piscina, etc.
- No exponga los componentes del sistema a temperaturas extremadamente altas o a focos de luz fuertes.
- En caso de uso indebido o modificaciones y reparaciones montados por su mismo, la garantía se caducará. En caso de uso indebido o impropio, Marmitek no asume ninguna responsabilidad para el producto. Marmitek no asume ninguna responsabilidad para daños que resultan del uso impropio, excepto según la responsabilidad para el producto que es determinada por la ley.
- Este producto no es un juguete. Asegúrese de que está fuera del alcance de los niños.
- Nunca abra el producto (a excepción de compartimiento de pilas): Puede contener piezas que se encuentren bajo una tensión mortal. Deja las reparaciones o servicios a personal experto.
- Ten cuidado que las pilas se encuentran fuera del alcance de niños. Entrega las pilas como residuos químicos. Nunca use pilas nuevas y viejas o pilas de tipos distintos a la vez. Quita las pilas si no usa el sistema durante mucho tiempo. Cuando pone las pilas, presta atención a la polaridad (+ / -): si no son puestas de manera justa, puede causar peligro de explosión.
- No conecte el adaptador de red a la red de alumbrado antes de que haya controlado si la tensión de red corresponde con el valor indicado en la estampa de tipo. Nunca conecte un adaptador de red o un cable a la red si éste está dañado. En este caso, por favor entre en contacto con su proveedor.

INTRODUCCIÓN

Felicitaciones por la compra del Marmitek Speaker Anywhere 200. El Speaker Anywhere200 es un sistema de altavoces estéreo inalámbrico de 863MHz que puede conectarse fácilmente a sus fuentes de audio (radio, TV, hifi y CD/MP3/MP4/DVD) para disfrutar de la música en todas las habitaciones de su casa.

Los productos de Marmitek se hacen con el mayor esmero y son de alta calidad. Por favor lea cuidadosamente este manual y siga las instrucciones para disfrutar óptimamente de las posibilidades que le ofrece este producto.

CONTENIDO DEL EMBALAJE

- 1x Transmisor audio
- 2x Altavoces inalámbricos
- 3x Adaptadores de alimentación
- 1x Adaptador jack de 3,5mm a 6,3mm
- 1x Adaptador RCA a 3,5mm

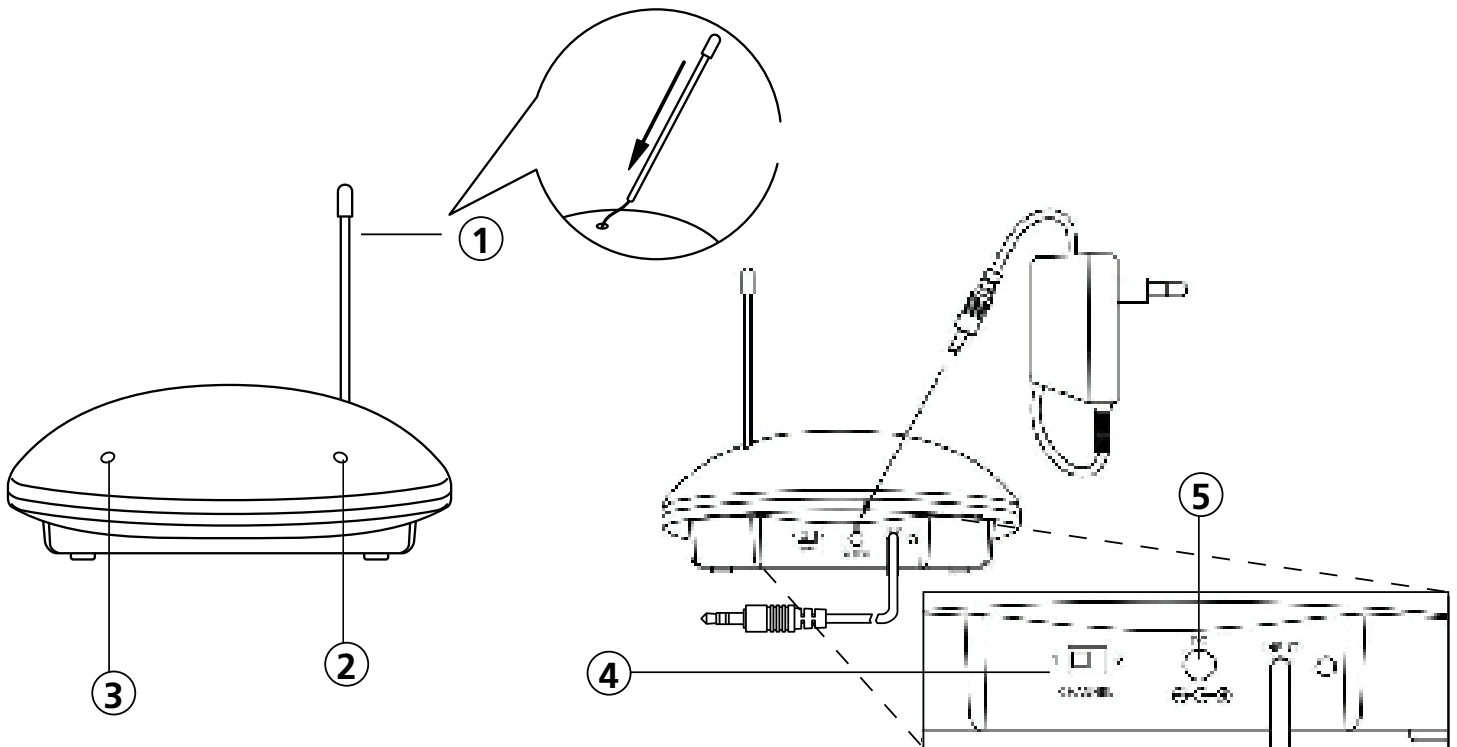

INSTALACIÓN

Transmisor



1. Antena
2. LED de indicación de energía (rojo)
3. LED de indicación de señal (verde)
4. Conmutador de canales
5. Conexión de alimentación (DC IN)

1. Pon el estuche de antena sobre el cable de antena.
2. Conecta el adaptador de alimentación a la conexión de alimentación (DC IN) en la parte trasera del transmisor.
3. El transmisor dispone de un cable audio Jack Plug de 3,5mm que ha de conectarse a la salida de audio (normalmente marcada como  o con el texto AUDIO OUT) de p.e. el TV, PC, radio, CD/MP3/MP4/DVD. Si la fuente audio no dispone de una salida audio Jack Plug de 3,5mm, utilice el adaptador Jack de 6,3mm o el adaptador RCA.

Enchufa el adaptador de alimentación y el LED de indicación de energía  resplandecerá. Cuando el transmisor recibe una señal audio, el LED de indicación de señal  resplandecerá automáticamente.

Receptores de altavoz

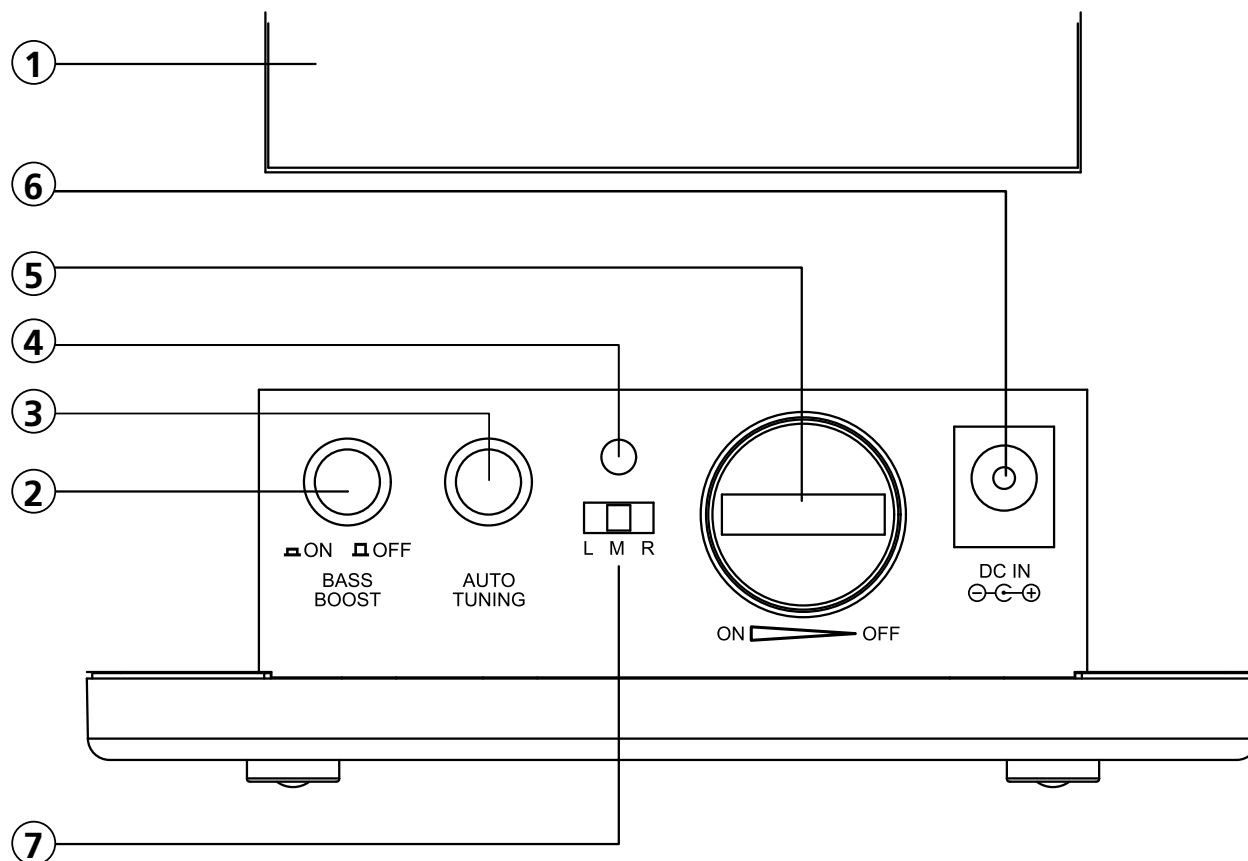

1. Tapa de batería
2. Botón normal/bass
3. Botón sintonización automática (Autotune)
4. Indicaciones LED: Energía (rojo)/Estéreo (verde)
5. Botón de volumen ENCENDIDO/APAGADO
6. Conexión de alimentación (DC IN)
7. Conmutador L/M/R (Left/Mono/Right)

1. Los altavoces pueden alimentarse de dos maneras:

a. con pilas

Coloca 6 pilas 'AA' ALCALINAS en el compartimento de la batería. Fíjese en la polaridad. Cuando utilice pilas para alimentar el altavoz, el adaptador de alimentación no debe estar conectado con el altavoz.

b. Con el adaptador de alimentación suministrado

Conecta el adaptador de alimentación a la conexión de alimentación (DC IN) en la parte trasera del altavoz y enchúfelo.

Atención: las pilas no se recargan por el altavoz.

2. Enciende los altavoces, moviendo el botón de volumen hacia ENCENDIDO (ON). El LED de indicación de energía resplandecerá. Apaga los altavoces, moviendo el botón de volumen hacia APAGADO (OFF) hasta se escuche un 'clic'.

EMPLEO

Encender

1. Enciende la fuente audio (radio, TV, hifi, CD/MP3/MP4/DVD) conectada con el transmisor. El LED de indicación de señal verde resplandecerá.
2. Para un efecto optimal de estéreo, pon el conmutador L/M/R de un altavoz en modo L y el conmutador L/M/R del otro altavoz en modo R.
Atención: cuando la fuente audio solamente emite una señal de audio mono, ha de seleccionar M en el conmutador L/M/R de los dos altavoces para una recepción optimal.
3. Regula el volumen con el botón de volumen ENCENDIDO/APAGADO del altavoz o con el botón de volumen de la fuente audio.
Aviso: para el mejor sonido ha de poner el volumen de la fuente de audio más alto y regular el nivel de sonido efectivo con el botón de volumen del altavoz.
4. Parar la recepción optimal de audio ha de ajustar el juego. Pon los altavoces y el transmisor juntos (con 7m de distancia como máximo). Pulse el botón de SINTONIZACIÓN AUTOMÁTICA (AUTOTUNING) en el altavoz. El LED de indicación de energía/estéreo cambia de rojo a verde.

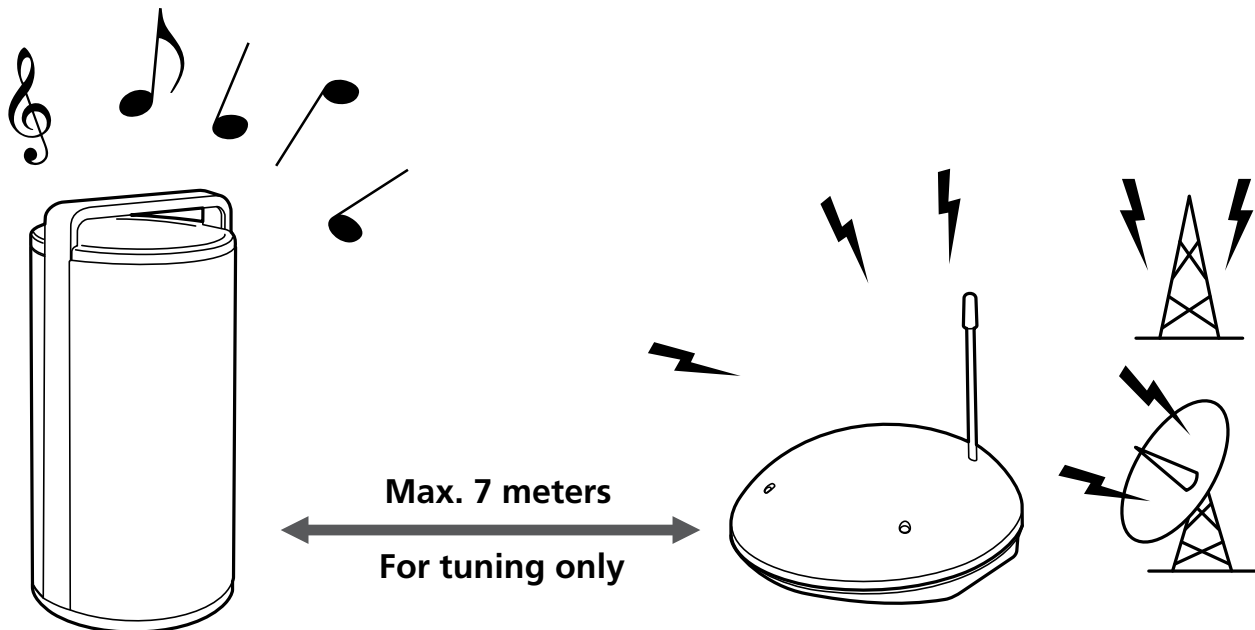

Cuando están transferencias en un canal, selecciona otro canal con el conmutador de CANALES (CHANNEL) en la parte trasera del transmisor. El transmisor dispone de dos canales. Después de haber cambiado el canal, ha de pulsar el botón de SINTONIZACIÓN AUTOMÁTICA (AUTOTUNING) otra vez.

5. Con el botón NORMAL/BASS puede regular los tonos bajos de la música.

Apagar

1. Apaga el altavoz, moviendo el botón de volumen ENCENDIDO/APAGADO hacia APAGADO (OFF) hasta se escucha un 'clic'. El LED de indicación de energía/estéreo se apagará.
2. Parar proteger el transmisor y ahorrar energía, el transmisor se apaga automáticamente si no ha recibido ninguna señal audio o si ha recibido una señal audio muy débil durante 4 minutos.
3. Cuando recibe una señal audio de nuevo, el transmisor se enciende automáticamente.

PREGUNTAS FRECUENTES

No sonido

Compruebe si:

- * el altavoz está encendido.
- * a fuente audio está encendida y está reproduciendo audio.
- * el volumen de la fuente audio y de los altavoces está bastante alto.
- * el adaptador de alimentación está enchufado y conectado justamente a la conexión de alimentación (DC IN) del transmisor y del altavoz.
- * la batería está cargada. Reemplace las baterías o conecte el adaptador de alimentación.

Sonido deformado

- * Pulsa el botón de SINCRONIZACIÓN AUTOMÁTICA (AUTOTUNING) para ajustar los altavoces en la frecuencia adecuada.
- * Selecciona otro canal (1 o 2) en el transmisor y pulsa el botón de SINCRONIZACIÓN AUTOMÁTICA (AUTOTUNING) en los altavoces.
- * Controle si la batería está cargada. Reemplace las baterías o conecte el adaptador de alimentación.
- * Posiblemente el altavoz esté colocado en una distancia demasiado grande del transmisor. Colóquelo más cerca.
- * El nivel de input de la fuente audio está demasiado alto o demasiado bajo. Ajusta el volumen en la fuente audio hasta que reciba un sonido optimal.

DATOS TÉCNICOS

| | |
|--------------------------|---|
| Transmisión: | UHF estéreo |
| Frecuencia: | 863 MHz |
| Alcance: | Hasta 100m en campo libre, hasta 30m a través de muros y techos |
| Alimentación transmisor: | DC 12V 200mA |
| Alimentación altavoz: | 6 X 'AA' pilas alcalinas o adaptador DC 12V 500mA |
| Frecuencia response: | 30Hz - 11KHz |
| Deformació: | 1,5% |
| S/N Ratio: | 55dB (typico) |
| Kanaalafstand | 30dB (typico) |
| Capacidad output: | 2x3,5W (RMS) |
| Dimensiones transmisor: | 45 x Ø 110 mm |
| Dimensiones altavoz: | 230xØ107mm |

Las especificaciones pueden cambiarse sin previo aviso.

OPCIONALMENTE ADQUIRIBLE

Extensión infrarroja

Marmitek le ofrece una variedad de productos que le facilita el manejo de sus aparatos aún cuando se encuentren dentro de un armario cerrado o en otra habitación. Estos productos existen con o sin cables. Para más información sobre estas extensiones infrarrojas, visite www.marmitek.com.



Información medioambiental para clientes de la Unión Europea

La Directiva 2002/96/CE de la UE exige que los equipos que lleven este símbolo en el propio aparato y/o en su embalaje no deben eliminarse junto con otros residuos urbanos no seleccionados. El símbolo indica que el producto en cuestión debe separarse de los residuos domésticos convencionales con vistas a su eliminación.

Es responsabilidad suya desechar este y cualesquiera otros aparatos eléctricos y electrónicos a través de los puntos de recogida que ponen a su disposición el gobierno y las autoridades locales. Al desechar y reciclar correctamente estos aparatos estará contribuyendo a evitar posibles consecuencias negativas para el medio ambiente y la salud de las personas. Si desea obtener información más detallada sobre la eliminación segura de su aparato usado, consulte a las autoridades locales, al servicio de recogida y eliminación de residuos de su zona o pregunte en la tienda donde adquirió el producto.

PRECAUZIONI DI SICUREZZA

- Per evitare il pericolo di cortocircuito utilizzare questo prodotto esclusivamente al coperto e in luoghi asciutti. Non esporre i componenti di questo prodotto a pioggia o umidità. Non utilizzare vicino alla vasca da bagno, piscina, ecc.
- Non esporre i componenti del sistema a temperature eccessivamente alte o a fonti intense di luce.
- In caso di utilizzo scorretto, di riparazioni o modifiche apportate personalmente decade qualsiasi garanzia. Marmitek declina ogni responsabilità per i danni derivanti da un utilizzo non appropriato del prodotto o da utilizzo diverso da quello per cui il prodotto è stato creato. Marmitek declina ogni responsabilità per danni consequenziali ad eccezione della responsabilità civile sui prodotti.
- Questo prodotto non è un giocattolo: tenerlo lontano dalla portata dei bambini.
- Non aprire mai il prodotto (vano batteria escluso): L'apparecchio può contenere componenti la cui tensione è estremamente pericolosa. Lasciare fare riparazioni o modifiche esclusivamente a personale esperto.
- Batterie: conservare le batterie fuori dalla portata dei bambini. Consegnare le batterie agli appositi centri per lo smaltimento. Non utilizzare mai in combinazione batterie nuove e vecchie o di tipo diverso. Togliere le batterie quando l'apparecchio non viene utilizzato per un lungo periodo di tempo. Inserire correttamente le batterie prestando attenzione alla polarità (+ / -): un errato posizionamento delle batterie può provocare una esplosione.
- Collegare l'alimentatore alla presa di corrente solamente dopo avere controllato che la tensione della rete elettrica corrisponda alle indicazioni riportate sulla targhetta. Non utilizzare mai un alimentatore o un cavo elettrico danneggiato. In tal caso rivolgersi al proprio rivenditore.

INTRODUZIONE

Congratulazioni per il Suo acquisto dello Speaker Anywhere 200 Marmitek. Lo Speaker Anywhere200 è un impianto di altoparlanti stereo senza fili da 863 MHz che può essere collegato facilmente a sorgenti sonore (radio, TV, Hi-Fi e lettore CD-/MP3-/MP4-/DVD). Gli altoparlanti consentono di ascoltare la musica in qualsiasi punto della casa.

I prodotti Marmitek sono realizzati con la massima cura e sono di qualità pregiata. La preghiamo di leggere con attenzione questo manuale e di seguire le istruzioni, per poter sfruttare nel modo migliore le possibilità che il prodotto offre.

CONTENUTO DELLA CONFEZIONE

- 1x trasmettitore audio
- 2x altoparlanti senza fili
- 3x adattatori
- 1x spinotto adattatore jack, da 3,5mm a 6,3mm
- 1x cavo adattatore RCA a 3,5mm

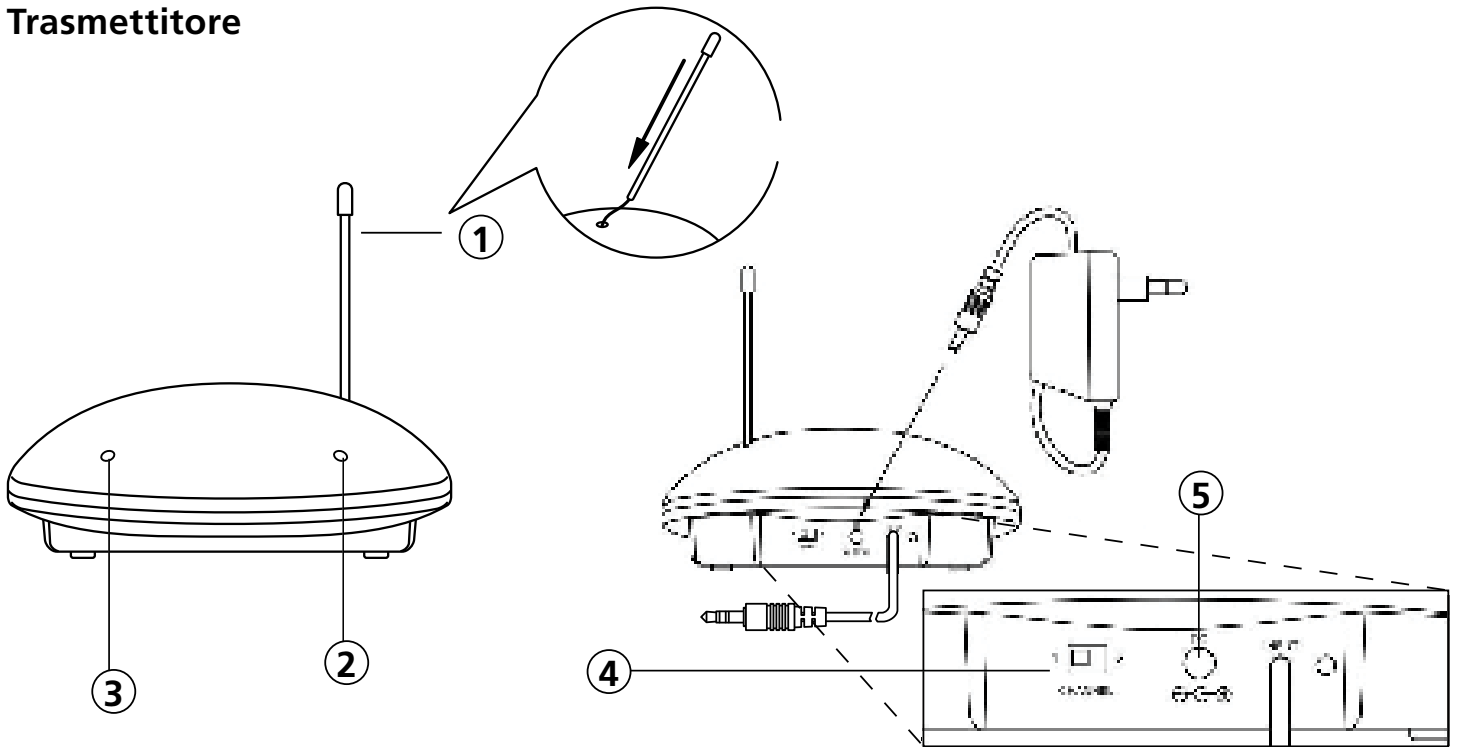

INSTALLAZIONE

Trasmettitore



1. Antenna
2. Indicatore alimentazione a LED (rosso)
3. Indicatore segnale a LED (verde)
4. Commutatore del canale
5. Terminale di alimentazione (DC IN)

1. Inserire il rivestimento dell'antenna sull'antenna a filo.
2. Inserire l'adattatore nel terminale di alimentazione (DC IN) che si trova sul retro del trasmettitore.
3. Il trasmettitore è dotato di un cavo audio con spinotto jack da 3,5 mm che va collegato all'uscita audio (normalmente indicata con  o con la scritta AUDIO OUT) della TV o del PC, della radio o del lettore CD-/MP3-/MP4-/DVD. Se un apparecchio non è provvisto di un'uscita audio per spinotto jack da 3,5 mm, usare l'adattatore jack o RCA da 6,3 mm.

Inserire l'adattatore nella presa di corrente e l'indicatore dell'alimentazione a LED  si accenderà. Non appena il trasmettitore riceve un segnale sonoro, l'indicatore del segnale a LED  si accenderà automaticamente.

Ricevitori dell'altoparlante

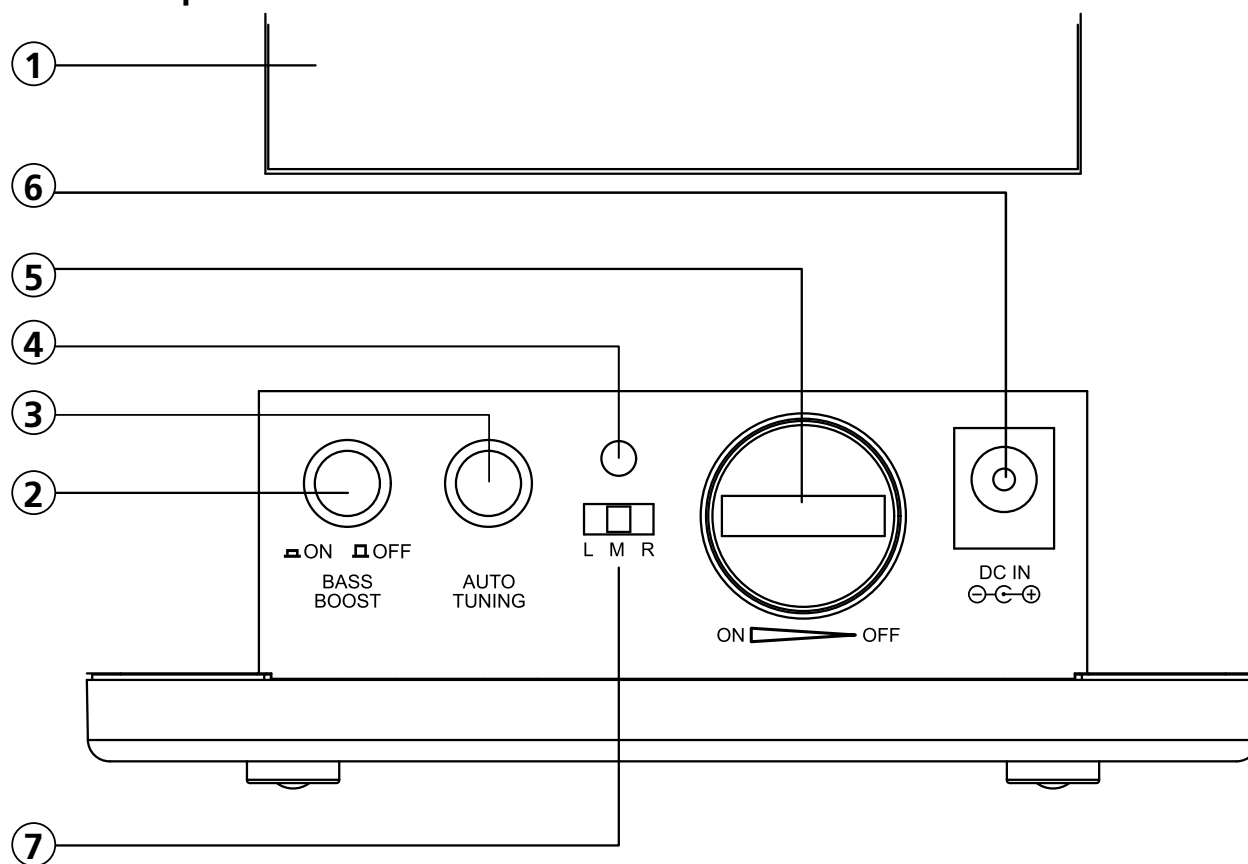

1. Coperchio comparto batteria
2. Pulsante regolazione dei toni bassi (Normal/Bass)
3. Pulsante regolazione automatica della frequenza (Auto Tuning)
4. Indicatore a LED alimentazione (rosso)/stereo (verde)
5. Manopola volume ON/OFF
6. Terminale di alimentazione (DC IN)
7. Interruttore Sinistra/Mono/Destra (L/M/R)

1. Gli altoparlanti possono essere alimentati in 2 modi:

a. con batterie

Inserire 6 pile di tipo 'AA' ALKALINE nel comparto batteria. Accertarsi che le pile vengano inserite rispettando la corretta polarità. Controllare inoltre che l'adattatore non sia collegato all'altoparlante quando si intende usare la batteria per l'alimentazione.

b. con l'adattatore in dotazione

Collegare l'adattatore al terminale di alimentazione (DC IN) che si trova sul retro dell'altoparlante e inserire quindi la spina nella presa di corrente.

Attenzione! Le batterie non vengono caricate dall'altoparlante.

2. Accendere gli altoparlanti girando la manopola del volume ON/OFF verso la direzione ON. Ora si accenderà l'indicatore a LED di alimentazione/stereo. Spegnerli girando la manopola del volume ON/OFF in direzione OFF fino a che si sente un clic.

USO

Attivazione

1. Accendere la sorgente sonora (la radio, la TV, l'impianto Hi-Fi o il lettore CD-/MP3-/MP4-/DVD) a cui si è collegato il trasmettitore. Ora l'indicatore del segnale a LED s'illuminerà di luce verde.
2. Per ottenere un effetto stereo ottimale, impostare 1 altoparlante su L (sinistra) e l'altro su R (destra) usando l'interruttore L/M/R che si trova sul retro degli altoparlanti.
Attenzione! Quando un apparecchio emette soltanto il segnale audio Mono, selezionare su entrambi gli altoparlanti la M nell'interruttore L/M/R per una ricezione ottimale del segnale Mono.
3. Regolare il volume all'altezza desiderata girando la manopola del volume ON/OFF sull'altoparlante o sulla sorgente sonora.
Suggerimento: la migliore qualità del suono si ottiene regolando il volume della sorgente sonora più alto e correggendolo con l'apposita manopola sull'altoparlante, fino ad ottenere il volume effettivamente desiderato.
4. Per la migliore ricezione del suono è necessario regolare l'intero set. A tale scopo, avvicinare l'uno all'altro gli altoparlanti e il trasmettitore (lasciando tra gli uni e l'altro uno spazio non superiore a 7 metri). Premere quindi il pulsante di AUTO TUNING sull'altoparlante. L'indicatore a LED dell'alimentazione/stereo passerà dal rosso al verde.

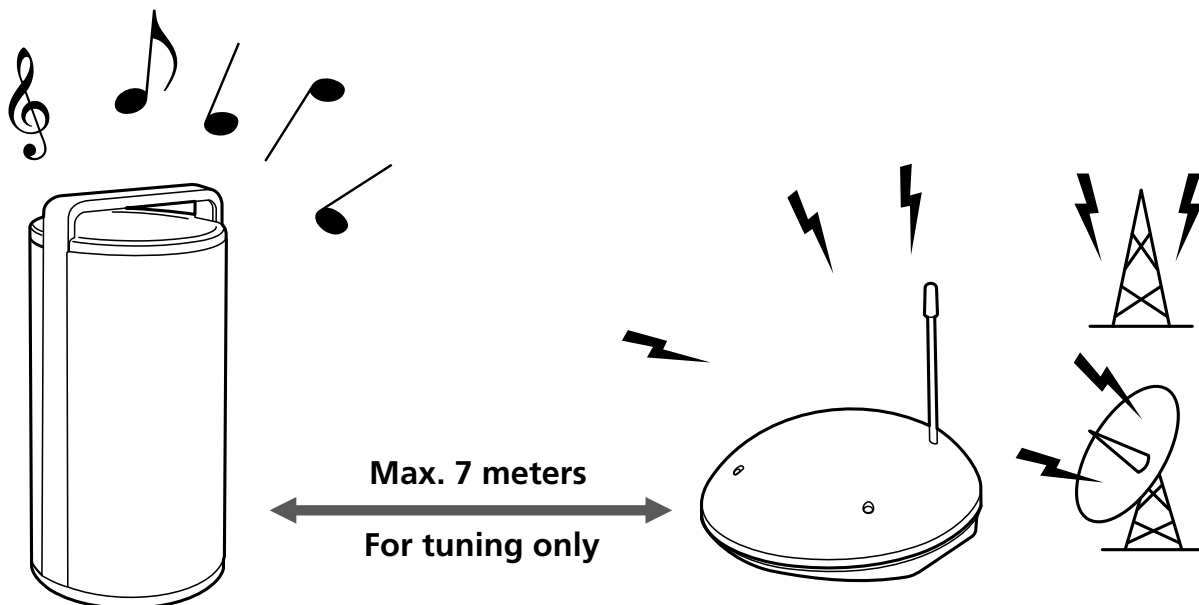

Se su un canale si verifica un'interferenza, è possibile scegliere l'altro canale usando il commutatore di CANALE che si trova sul retro del trasmettitore. Sono infatti disponibili due canali. Quando si esegue questa operazione, premere nuovamente il pulsante AUTO TUNING che si trova sul retro dell'altoparlante.

5. Con il pulsante BASS BOOST si possono esaltare (premere il pulsante) o ridurre (rilasciare il pulsante) i toni bassi dei brani musicali.

Disattivazione

1. Spegnerne l'altoparlante girando la manopola del volume ON/OFF in direzione OFF fino a che si sente un clic. L'indicatore a LED di alimentazione/stereo si spegne.
2. Per proteggere il trasmettitore e risparmiare energia, il trasmettitore si spegnerà automaticamente quando per 4 minuti riceve un segnale audio debole o non riceve nessun segnale.
3. Quando il segnale torna, il trasmettitore si riaccenderà automaticamente.

DOMANDE FREQUENTI

Nessun suono

Accertarsi che:

- * l'altoparlante sia acceso.
- * la sorgente audio sia accesa e produca suoni.
- * il volume della sorgente audio e degli altoparlanti sia sufficientemente alto.
- * l'adattatore sia inserito completamente e correttamente nella presa di corrente e nel terminale di alimentazione (DC IN) del trasmettitore e dell'altoparlante.
- * le batterie siano ancora sufficientemente cariche. Sostituire le batterie con nuove pile o collegare l'adattatore all'altoparlante/agli altoparlanti.

Distorsione del suono

- * Premere il pulsante AUTO TUNING sugli altoparlanti per regolare la giusta frequenza.
- * Selezionare l'altro canale (1 o 2) sul trasmettitore e premere il pulsante AUTO TUNING sugli altoparlanti.
- * Accertarsi che le batterie siano ancora sufficientemente cariche. Sostituire le batterie con nuove pile o collegare l'adattatore all'altoparlante/agli altoparlanti.
- * L'altoparlante è troppo lontano dal trasmettitore. Avvicinare gli apparecchi.
- * Il livello del suono della sorgente sonora è troppo alto o troppo basso. Regolare il volume sulla sorgente sonora fino ad ottenere un suono ottimale.

DATI TECNICI

| | |
|-------------------------------|--|
| Trasmissione: | stereo UHF |
| Frequenza: | 863 MHz |
| Portata: | fino a 100 m in area libera, fino a 30 m attraverso pavimenti e muri |
| Alimentazione trasmittente: | DC 12V 200 mA |
| Alimentazione altoparlante: | 6 X pile 'AA' Alkaline o adattatore DC 12V 500 mA |
| Risposta in frequenza: | 30 Hz - 11 KHz |
| Distorsione: | 1,5% |
| Rapporto segnale/rumore: | 55 dB (tipicamente) |
| Spaziatura tra i canali: | 30 dB (tipicamente) |
| Potenza in uscita: | 2 x 3,5 W (RMS) |
| Dimensioni del trasmettitore: | 45 x Ø 110 mm |
| Dimensioni dell'altoparlante: | 230 x Ø107 mm |

I dati tecnici possono essere modificati senza che ne venga data previa comunicazione.

ACCESSORI DISPONIBILI

Prolunga ad infrarossi

Marmitek offre un vasto assortimento di prodotti che consentono di comandare la propria apparecchiatura anche quando si trova in un armadio chiuso o in un'altra stanza. Ciò può avvenire con o senza cavi. Per maggiori informazioni sulle prolunghe ad infrarossi consultare il sito www.marmitek.com.



Informazioni relative all'ambiente per i clienti residenti nell'Unione Europea

La direttiva europea 2002/96/EC richiede che le apparecchiature contrassegnate con questo simbolo sul prodotto e/o sull'imballaggio non siano smaltite insieme ai rifiuti urbani non differenziati. Il simbolo indica che questo prodotto non deve essere smaltito insieme ai normali rifiuti domestici. È responsabilità del proprietario smaltire sia questi prodotti sia le altre apparecchiature elettriche ed elettroniche mediante le specifiche strutture di raccolta indicate dal governo o dagli enti pubblici locali. Il corretto smaltimento ed il riciclaggio aiuteranno a prevenire conseguenze potenzialmente negative per l'ambiente e per la salute dell'essere umano. Per ricevere informazioni più dettagliate circa lo smaltimento delle vecchie apparecchiature in Vostro possesso, Vi invitiamo a contattare gli enti pubblici di competenza, il servizio di smaltimento rifiuti urbani o il negozio nel quale avete acquistato il prodotto.

VEILIGHEIDSWAARSCHUWINGEN

- Om kortsluiting te voorkomen, dient dit product uitsluitend binnenshuis gebruikt te worden, en alleen in droge ruimten. Stel de componenten niet bloot aan regen of vocht. Niet naast of vlakbij een bad, zwembad, etc. gebruiken.
- Stel de componenten van uw systeem niet bloot aan extreem hoge temperaturen of sterke lichtbronnen.
- Bij oneigenlijk gebruik, zelf aangebrachte veranderingen of reparaties, komen alle garantiebepalingen te vervallen. Marmitek aanvaardt geen productaansprakelijkheid bij onjuist gebruik van het product of door gebruik anders dan waarvoor het product is bestemd. Marmitek aanvaardt geen aansprakelijkheid voor volgschade anders dan de wettelijke productaansprakelijkheid.
- Dit product is geen speelgoed. Buiten bereik van kinderen houden.
- Het product nooit openmaken (m.u.v. het batterijvakje): de apparatuur kan onderdelen bevatten waarop levensgevaarlijke spanning staat. Laat reparatie of service alleen over aan deskundig personeel.
- Houd batterijen buiten bereik van kinderen. Lever batterijen in als klein chemisch afval. Gebruik nooit oude en nieuwe batterijen of verschillende typen batterijen door elkaar. Verwijder de batterijen wanneer u het systeem langere tijd niet gebruikt. Let bij het inleggen van de batterijen op de polariteit (+ / -): verkeerd inleggen kan explosiegevaar opleveren.
- Sluit de voedingsadapter pas op het lichtnet aan nadat u hebt gecontroleerd of de netspanning overeenkomt met de waarde die op de typeplaatjes is aangegeven. Sluit een voedingsadapter of netsnoer nooit aan wanneer deze beschadigd is. Neem in dat geval contact op met uw leverancier.

INTRODUCTIE

Gefeliciteerd met uw aankoop van de Marmitek Speaker Anywhere 200. De Speaker Anywhere200 is een draadloos 863MHz stereo speakersysteem dat eenvoudig is aan te sluiten op uw audiobronnen (Radio, TV, Hi-Fi en CD-/MP3-/MP4-/Dvd-speler). Vervolgens kunt u overal in huis genieten van deze muziek die wordt aangeboden door de speakers.

De producten van Marmitek worden met grote zorgvuldigheid gemaakt en zijn van hoge kwaliteit. Leest u a.u.b. deze handleiding nauwlettend door en volg de instructies om optimaal te genieten van de mogelijkheden van dit product.

INHOUD VAN DE VERPAKKING

- 1x Audio zender
- 2x Draadloze speakers
- 3x Voedingsadapters
- 1x Jack verloopplug van 3,5mm naar 6,3mm
- 1x Tulp verloopkabel naar 3,5mm

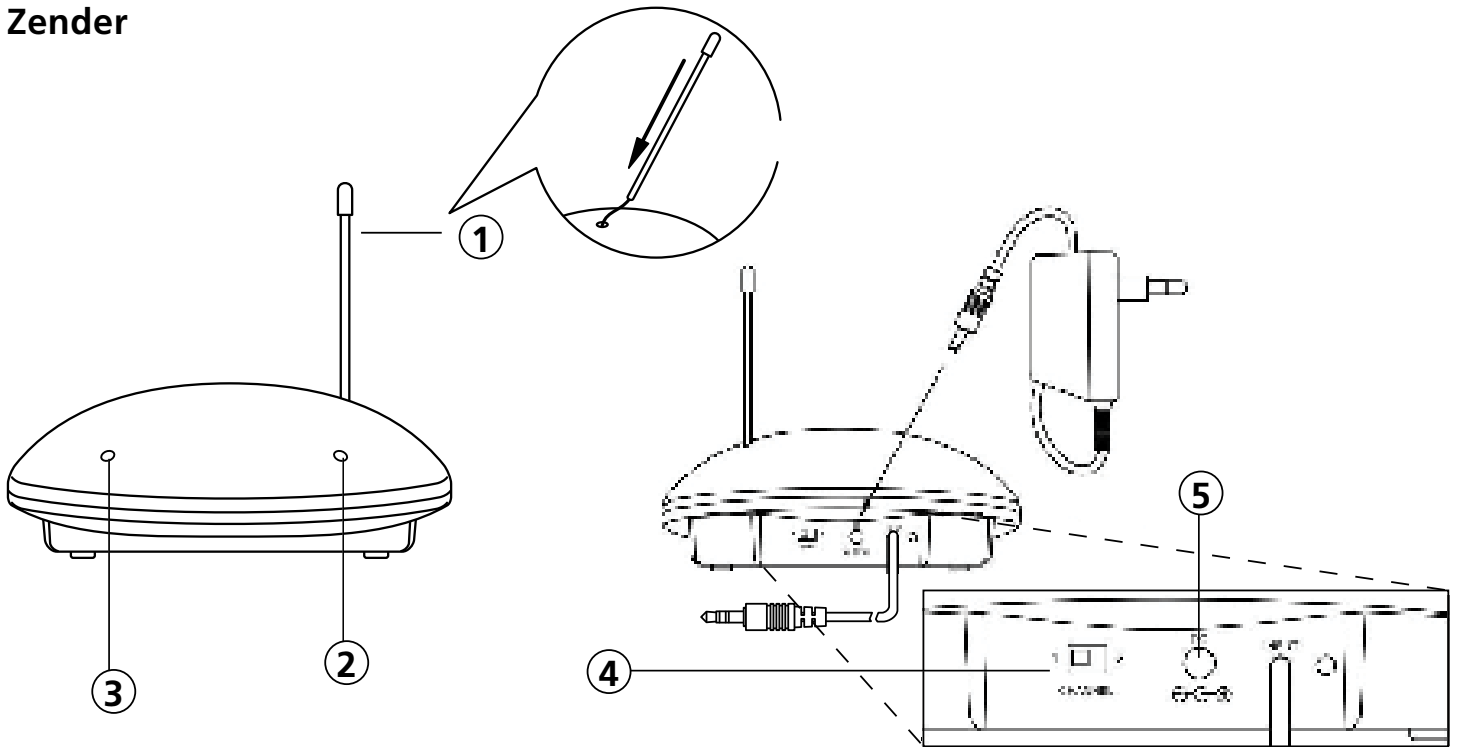

INSTALLATIE

Zender



1. Antenne
2. Power indicatie LED (rood)
3. Signaal indicatie LED (Groen)
4. Channel schakelaar
5. voedingaansluiting (DC IN)

1. Plaats de antennehuls over de antennedraad.
2. Steek de voedingsadapter in de voedingaansluiting (DC IN) op de achterzijde van de zender.
3. De zender is voorzien van een 3,5 mm jackplug audiokabel welke aangesloten dient te worden op de audiuitgang (normaal aangegeven met  of met de tekst AUDIO OUT) van bv. uw TV, PC, Radio, CD-/MP3-/MP4-/Dvd-speler. Wanneer uw audiobron niet is voorzien van een 3,5mm jackplug audiuitgang, kunt u gebruikmaken van de meegeleverde 6,3mm jack of tulp adapter.

Steek de voedingsadapter in het stopcontact en de Power indicatie LED  licht op. Zodra de zender een audiosignaal ontvangt, zal de Signaal indicatie LED  automatisch gaan branden.

Speaker ontvangers

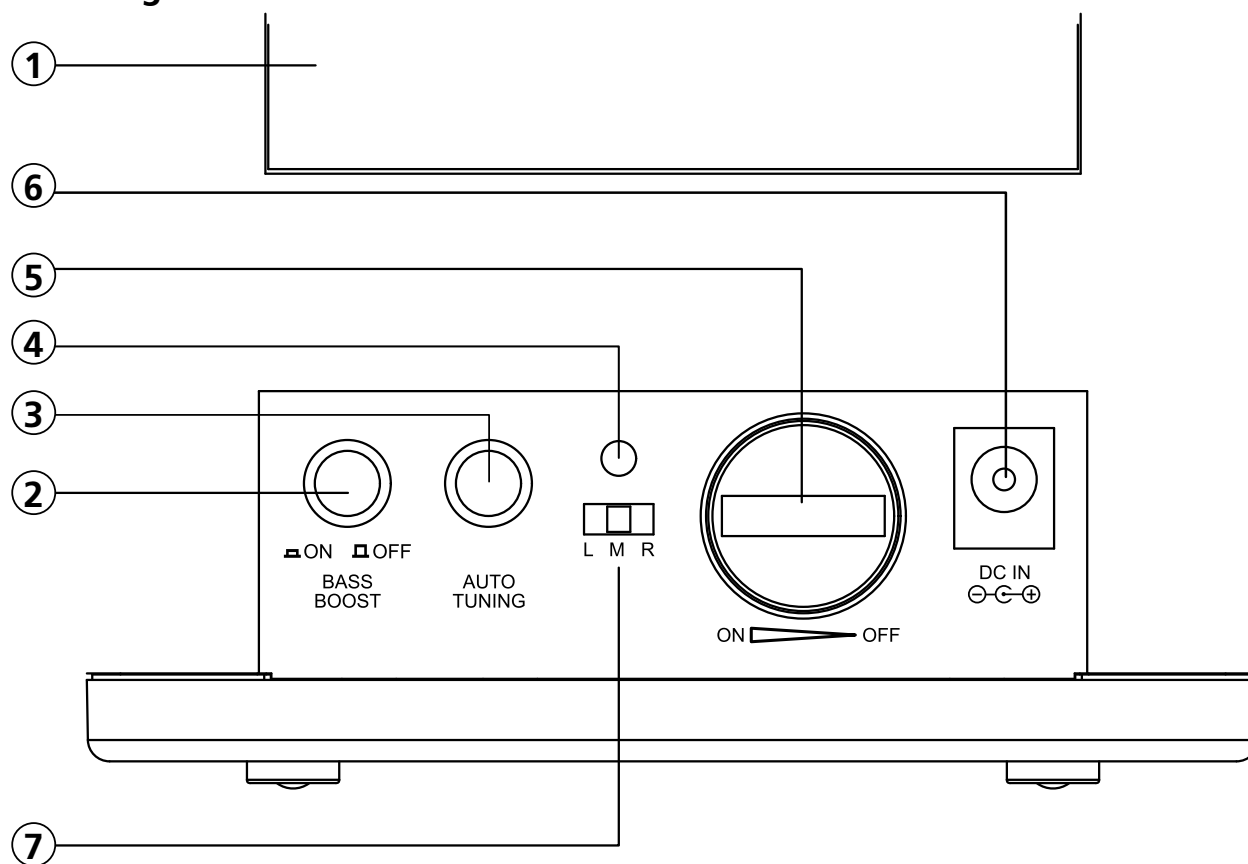

1. Batterijklepje
2. Normaal/Bass knop
3. Auto Tuning knop
4. Power (rood) / Stereo (groen) indicatie LED
5. Volume knop AAN/UIT
6. Voedingaansluiting (DC IN)
7. L/M/R schakelaar (Links/Mono/Rechts)

1. De speakers kunnen op 2 manieren gevoed worden;

a. met batterijen

Plaats 6 'AA' ALKALINE batterijen in het batterijvakje. Let hierbij op de juiste polariteit. Zorg ervoor dat de voedingsadapter niet verbonden is met de speaker wanneer u deze batterij gevoed wilt gebruiken.

b. met meegeleverde voedingsadapter

Sluit de voedingsadapter aan op de voedingaansluiting (DC IN) aan de achterzijde van de speaker en steek de stekker vervolgens in het stopcontact.

Let op: Batterijen worden niet opgeladen door de speaker.

2. Zet de speakers aan door de Volume AAN/UIT knop richting ON te draaien. De Power/Stereo indicatie LED licht nu op. Zet de speaker uit door de Volume AAN/UIT knop richting OFF te draaien totdat u een klik hoort.

GEBRUIK

Inschakelen

1. Zet de audiobron (Radio, TV, Hi-Fi of CD-/MP3-/MP4-/Dvd-speler) waarop u de zender heeft aangesloten aan. De Signaal indicatie LED licht nu groen op.
2. Zet voor een optimaal stereo effect 1 speaker op L en de andere speaker R, middels de L/M/R schakelaar op de achterzijde van de speakers.
Let op: wanneer uw audiobron enkel Mono audiosignaal levert, selecteer dan op beide speakers de M op de L/M/R schakelaar voor een optimaal Mono ontvangst.
3. Zet het volume op het door u gewenste niveau door aan de ON/OFF VOLUME knop op de speaker of de volumeknop van uw audiobron te draaien.
Tip: het beste geluid krijgt u door het volume van uw audiobron hoger te zetten en met de volumeknop van de speaker het werkelijke geluidsniveau te bepalen.
4. Voor de beste audio ontvangst dient u de set af te stellen. Zet hiervoor de speakers en de zender bij elkaar (maximaal 7 meter tussenruimte). Druk vervolgens op de AUTO TUNING knop op de speaker. De Power/Stereo indicatie LED springt van rood naar groen.

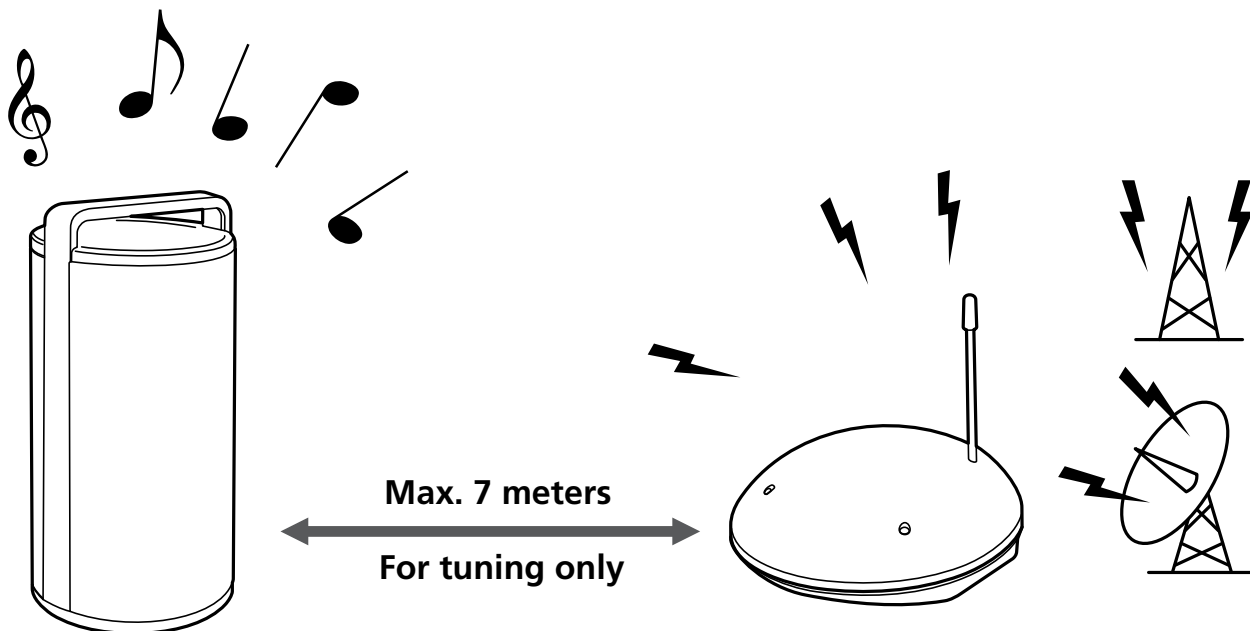

Wanneer u op het een kanaal storing ondervindt, kunt u de schakelaar op het andere kanaal zetten middels de CHANNEL schakelaar op de achterzijde van de zender. Er zijn twee kanalen beschikbaar. Wanneer u dit doet, druk dan opnieuw op de AUTO TUNING knop op de achterzijde van de speaker.

5. Met de BASS BOOST knop kunt u de lage bastonen in muziek benadrukken (indrukken) of weglaten (uitdrukken).

Uitschakelen

1. Zet de speaker uit door de Volume AAN/UIT knop richting OFF te draaien totdat u een klik hoort. De Power/Stereo indicatie LED gaat uit.
2. Om de zender te beschermen en om energie te sparen schakelt de zender automatisch uit als hij 4 minuten geen/een zwak audiosignaal ontvangt.
3. Wanneer het audiosignaal terugkomt, gaat de zender automatisch weer aan.

VEEL GESTELDE VRAGEN

Geen geluid

Controleer of;

- * de speaker aanstaat.
- * de audiobron aanstaat en audio afspeelt.
- * het volume van de audiobron en de speakers hoog genoeg staat.
- * de voedingsadapter volledig en goed in het stopcontact en de voedingaansluiting (DC IN) van de zender en speaker zit.
- * het batterijvermogen nog voldoende is. Vervang de batterijen door nieuwe batterijen of sluit de voedingsadapter aan op de speaker(s).

Vervormd geluid

- * Druk op de AUTO TUNING knop op de speakers om op de juiste frequentie af te stemmen.
- * Selecteer het andere kanaal (1 of 2) op de zender en druk op de AUTO TUNING knop op de speakers.
- * Controleer of het batterijvermogen nog voldoende is. Vervang de batterijen door nieuwe batterijen of sluit de voedingsadapter aan op de speaker(s).
- * De speaker staat te ver weg van de zender. Plaats deze dicht bij elkaar.
- * Input niveau van de audiobron is te hoog of te laag. Pas het volume op de audiobron aan tot het geluid optimaal klinkt.

TECHNISCHE GEGEVENS

| | |
|----------------------|--|
| Transmissie: | UHF stereo |
| Frequentie: | 863 MHz |
| Bereik: | Tot 100m vrije veld, tot 30m door vloeren en muren |
| Voeding Zender: | DC 12V 200mA |
| Voeding Speaker: | 6 X 'AA' Alkaline batterijen of DC 12V 500mA adapter |
| Frequentie Response: | 30Hz - 11KHz |
| Vervorming: | 1,5% |
| S/N Ratio: | 55dB (typical) |
| Kanaalafstand | 30dB (typical) |
| Output vermogen: | 2 x 3.5W (RMS) |
| Afmeting Zender: | 45 x Ø 110 mm |
| Afmeting Speaker: | 230 x Ø107 mm |

Specificaties kunnen wijzigen zonder voorafgaande melding hiervan.

OPTIONEEL VERKRIJGBAAR

Infrarood verlenging

Marmitek biedt een verscheidenheid aan producten aan die het u mogelijk maakt uw apparatuur ook te bedienen wanneer deze zich in een gesloten kast of zelfs in een andere kamer bevindt. Dit kan met of zonder kabels. Meer informatie over deze zogenoemde infraroodverlengers vindt u op www.marmitek.com.



Milieu-informatie voor klanten in de Europese Unie

De Europese Richtlijn 2002/96/EC schrijft voor dat apparatuur die is voorzien van dit symbool op het product of de verpakking, niet mag worden ingezameld met niet-gescheiden huishoudelijk afval. Dit symbool geeft aan dat het product apart moet worden ingezameld. U bent zelf verantwoordelijk voor de vernietiging van deze en andere elektrische en elektronische apparatuur via de daarvoor door de landelijke of plaatselijke overheid aangewezen inzamelingskanalen. De juiste vernietiging en recycling van deze apparatuur voorkomt mogelijke negatieve gevolgen voor het milieu en de gezondheid. Voor meer informatie over het vernietigen van uw oude apparatuur neemt u contact op met de plaatselijke autoriteiten of afvalverwerkingsdienst, of met de winkel waar u het product hebt aangeschaft.

DECLARATION OF CONFORMITY

Hereby, Marmitek BV, declares that this SPEAKER ANYWHERE200 is in compliance with the essential requirements and other relevant provisions of the following Directives:

Directive 1999/5/EC of the European Parliament and of the Council of 9 March 1999 on radio equipment and telecommunications terminal equipment and the mutual recognition of their conformity

DIRECTIVE 2004/108/EC OF THE EUROPEAN PARLIAMENT AND OF THE COUNCIL of 15 December 2004 on the approximation of the laws of the Member States relating to electromagnetic compatibility

Directive 2006/95/EC of the European Parliament and of the Council of 12 December 2006 on the harmonisation of the laws of Member States relating to electrical equipment designed for use within certain voltage limits

Directive 2002/95/EC of the European Parliament and of the Council of 27 January 2003 on the restriction of the use of certain hazardous substances in electrical and electronic equipment

Hiermit erklärt Marmitek BV die Übereinstimmung des Gerätes SPEAKER ANYWHERE200 den grundlegenden Anforderungen und den anderen relevanten Festlegungen der Richtlinien:

Richtlinie 1999/5/EG des Europäischen Parlaments und des Rates vom 9. März 1999 über Funkanlagen und Telekommunikationsendeinrichtungen und die gegenseitige Anerkennung ihrer Konformität

RICHTLINIE 2004/108/EG DES EUROPÄISCHEN PARLAMENTS UND DES RATES vom 15. Dezember 2004 zur Angleichung der Rechtsvorschriften der Mitgliedstaaten über die elektromagnetische Verträglichkeit

Richtlinie 2006/95/EG des Europäischen Parlaments und des Rates vom 12. Dezember 2006 zur Angleichung der Rechtsvorschriften der Mitgliedstaaten betreffend elektrische Betriebsmittel zur Verwendung innerhalb bestimmter Spannungsgrenzen

Richtlinie 2002/95/EG des Europäischen Parlaments und des Rates vom 27. Januar 2003 zur Beschränkung der Verwendung bestimmter gefährlicher Stoffe in Elektro- und Elektronikgeräten

Par la présente Marmitek BV déclare que l'appareil SPEAKER ANYWHERE200 est conforme aux exigences essentielles et aux autres dispositions pertinentes de la directives:

Directive 1999/5/CE du Parlement européen et du Conseil, du 9 mars 1999, concernant les équipements hertziens et les équipements terminaux de télécommunications et la reconnaissance mutuelle de leur conformité

DIRECTIVE 2004/108/CE DU PARLEMENT EUROPÉEN ET DU CONSEIL du 15 décembre 2004 relative au rapprochement des législations des États membres concernant la compatibilité électromagnétique

Directive 2006/95/CE du Parlement européen et du Conseil du 12 décembre 2006 concernant le rapprochement des législations des États membres relatives au matériel électrique destiné à être employé dans certaines limites de tension

Directive 2002/95/CE du Parlement européen et du Conseil du 27 janvier 2003 relative à la limitation de l'utilisation de certaines substances dangereuses dans les équipements électriques et électroniques

Marmitek BV declara que este SPEAKER ANYWHERE200 cumple con las exigencias esenciales y con las demás reglas relevantes de la directriz:

Directiva 1999/5/CE del Parlamento Europeo y del Consejo, de 9 de marzo de 1999, sobre equipos radioeléctricos y equipos terminales de telecomunicación y reconocimiento mutuo de su conformidad

DIRECTIVA 2004/108/CE DEL PARLAMENTO EUROPEO Y DEL CONSEJO de 15 de diciembre de 2004 relativa a la aproximación de las legislaciones de los Estados miembros en materia de compatibilidad electromagnética

Directiva 2006/95/CE del Parlamento Europeo y del Consejo de 12 de diciembre de 2006 relativa a la aproximación de las legislaciones de los Estados miembros sobre el material eléctrico destinado a utilizarse con determinados límites de tensión

Directiva 2002/95/CE del Parlamento Europeo y del Consejo de 27 de enero de 2003 sobre restricciones a la utilización de determinadas sustancias peligrosas en aparatos eléctricos y electrónicos

Con ciò, Marmitek BV, dichiara che il SPEAKER ANYWHERE200 è conforme ai requisiti essenziali ed altre disposizioni relative alla Direttiva :

Direttiva 1999/5/CE del Parlamento europeo e del Consiglio, del 9 marzo 1999, riguardante le apparecchiature radio e le apparecchiature terminali di telecomunicazione e il reciproco riconoscimento della loro conformità

DIRETTIVA 2004/108/CE DEL PARLAMENTO EUROPEO E DEL CONSIGLIO del 15 dicembre 2004 concernente il ravvicinamento delle legislazioni degli Stati membri relative alla compatibilità elettromagnetica

Direttiva 2006/95/CE del Parlamento europeo e del Consiglio del 12 dicembre 2006 concernente il ravvicinamento delle legislazioni degli Stati membri relative al materiale elettrico destinato ad essere adoperato entro taluni limiti di tensione

Direttiva 2002/95/CE del Parlamento europeo e del Consiglio del 27 gennaio 2003 sulla restrizione dell'uso di determinate sostanze pericolose nelle apparecchiature elettriche ed elettroniche

Bij deze verklaart Marmitek BV, dat deze SPEAKER ANYWHERE200 voldoet aan de essentiële eisen en aan de overige relevante bepalingen van Richtlijnen:

Richtlijn 1999/5/EG van het Europees Parlement en de Raad van 9 maart 1999 betreffende radioapparatuur en telecommunicatie-eindapparatuur en de wederzijdse erkenning van hun conformiteit

RICHTLIJN 2004/108/EG VAN HET EUROPEES PARLEMENT EN DE RAAD van 15 december 2004 betreffende de onderlinge aanpassing van de wetgevingen van de lidstaten inzake elektromagnetische compatibiliteit

Richtlijn 2006/95/EG van het Europees Parlement en de Raad van 12 december 2006 betreffende de onderlinge aanpassing van de wettelijke voorschriften der lidstaten inzake elektrisch materiaal bestemd voor gebruik binnen bepaalde spanningsgrenzen

Richtlijn 2002/95/EG van het Europees Parlement en de Raad van 27 januari 2003 betreffende beperking van het gebruik van bepaalde gevaarlijke stoffen in elektrische en elektronische apparatuur

MARMITEK BV - P.O. BOX 4257 - 5604 EG EINDHOVEN – THE NETHERLANDS

CE 0197

Copyrights

Marmitek is a trademark of Marmidenko B.V. • Speaker Anywhere 200 is a trademark of Marmitek B.V. All rights reserved.

Copyright and all other proprietary rights in the content (including but not limited to model numbers, software, audio, video, text and photographs) rests with Marmitek B.V. Any use of the Content, but without limitation, distribution, reproduction, modification, display or transmission without the prior written consent of Marmitek is strictly prohibited. All copyright and other proprietary notices shall be retained on all reproductions.



MARMITEK®
www.marmitek.com